



Comune di Canosa di Puglia

Provincia di Barletta-Andria-Trani

Programma Bollenti Spiriti - progetto ScapesTeatro



Progetti di riqualificazione urbana con specifico riferimento agli interventi di rivitalizzazione economica e sociale rivolti alle fasce giovanili della popolazione

- Bollenti Spiriti -

SCAPES TEATRO

ELENCO ATTREZZATURE

PER LA GESTIONE DI LABORATORI PER ATTIVITA' DIDATTICHE,
DI PRODUZIONE AUDIOVISIVI E FORMATIVE NEL CAMPO DELLO
SPETTACOLO DA SVOLGERSI NEI LOCALI DEL TEATRO COMUNALE
DI CANOSA DI PUGLIA, IVI COMPRESA LA FORNITURA DI
ATTREZZATURE AUDIO, VIDEO E MULTIMEDIALI.

ELENCO APPARECCHIATURE SEZIONE AUDIO

Descrizione prodotto	Modello	Q.tà	Link di riferimento per specifiche tecniche
Speaker da installazione	IF 3115/95A nero	5	www.yamaha.com/proaudio
Speaker da installazione	IS1218A nero	2	www.yamaha.com/proaudio
Speaker da installazione	IF2205A nero	8	www.yamaha.com/proaudio
Amplificatore 1050W+1050W	PC9501N	5	http://www.yamahaproaudio.com/products/power_amps/pc9501n/index.html
Amplificatore 400W+400W	PC3301N	2	http://www.yamahaproaudio.com/products/power_amps/pc3301n/index.html
Amplificatore 750W+750W	XP7000	2	http://www.yamahaproaudio.com/products/power_amps/xp7000/index.html
Amplificatore 180W x4	XM4180	2	http://www.yamahaproaudio.com/products/power_amps/xm4180/index.html
Processore di segnale x 16 ch	DME80-ES	3	www.yamaha.com/proaudio
Mixer Digitale live 48Ch.	M7CL-48	2	http://www.yamahaproaudio.com/products/mixers/m7cl/index.html
Meter Bridge per M7CL	M6M7CL	2	www.yamaha.com/proaudio
Alimentatore per M7CL	PW800W	2	www.yamaha.com/proaudio
Cavo di connessione per PW800W	PSL360	2	www.yamaha.com/proaudio
Scheda Mini YGDAI Ethersound	MY16-ES64	2	www.yamaha.com/proaudio
Scheda Mini YGDAI 16in+16out	MY16-EX	4	www.yamaha.com/proaudio
Supporto Array per speaker	VAF2-3115W	2	www.yamaha.com/proaudio
Registratore su HD	Tascam X46	1	http://www.tascam.de/
Scheda di espansione per X46	Tascam IF-AN24X	2	http://www.tascam.de/
Sistema di Hard-Disk recording	Pro Tools HD3Accel	1	http://www.digidesign.com
Convertitore AD/DA per ProTools	192 I/O	1	http://www.digidesign.com
Espansione analogica per 192 I/O	192 AD expansion	1	http://www.digidesign.com
Casse da studio	ADAM P11	2	http://www.adam-audio.com
Monitor controller	Central Station	1	http://www.presonus.com
Mac Pro 8Gb RAM+2 HD+2 Monitor	Computer Apple	1	http://www.apple.com/it/
Hard Disk per X46	HD Esterni FW	2	http://www.apple.com/it/
Preamplificatore ad 8 canali	ISA 828	2	http://www.focusrite.com/
Monitor LCD per X48	Monitor LCD	1	
Microfono dinamico	Shure beta 58	2	http://www.shure.com
Microfono dinamico	Shure SM 57	4	http://www.shure.com
Microfono dinamico	Shure SM58	2	http://www.shure.com
Microfono dinamico	Sennheiser MD421	4	http://www.sennheiser.com
Microfono a condensatore	AKG 451B	2	http://www.akg.com/
Microfono a condensatore	AKG 414 B-XLS	2	http://www.akg.com/
Microfono dinamico	AKG D112	1	http://www.akg.com/
Coppia mic. A condensatore	Neumann U87 SC	1	http://www.neumann.com/
Mic. Miniatura	DPA 4088	4	http://www.dpamicrophones.com
Microfono a condensatore	DPA 4090	2	http://www.dpamicrophones.com
Amplificatore per chitarra	Fender DeVille	2	http://www.fender.it/
Amplificatore per basso	Ampeg BA115PT	1	http://www.ampeg.com/
Batteria completa	Mapex BM5255GA	1	http://www.mapexdrums.com/

ELENCO APPARECCHIATURE SEZIONE LUCI

Descrizione prodotto	Modello	Q.tà	Link di riferimento per specifiche tecniche
Americana 8mt	2 barre 400cm sezione quadrata Litec QX40S	1	http://www.litec.it/products.php?id_category=22&id_document=44
kit Truss / sistemi connessione	Litec QXFC	1	http://www.litec.it/products.php?id_category=22&id_document=121&type_id=6
Motori chain master	Chain Master BGV-08 1200kg	2	http://www.chainmaster.de/pdf/katalog08/Shopseiten/Seite10_11.pdf
Riflettore Par	Proel PL C64BK	10	http://www.proelgroup.com/proel/en/lightingandtruss/product.asp?id_prod=11315392985050&id_scat=11770592249460&id_cat=11189079014140
Seguipersona	Proel PLS1200CN (Lampada + Flight Case + Strativo)	1	http://www.proelgroup.com/proel/en/lightingandtruss/product.asp?id_prod=11176164630560&id_scat=11770592249460&id_cat=11189079011130
Sagomatori	Proel profile 750W/575W 25°/50° professional PLHT575PF25	2	http://www.proelgroup.com/proel/en/lightingandtruss/product.asp?id_prod=11960031258400&id_scat=11770592249460&id_cat=11189079013080
Sagomatori	Proel profile 750W/575W 15°/30° professional PLHT575PF30	2	http://www.proelgroup.com/proel/en/lightingandtruss/product.asp?id_prod=11960036244310&id_scat=11770592249460&id_cat=11189079013080
Pari Teatrali 1 Kw PC (lente piano convessa)	Spotlight - Serie Quadro -mod. QS 10 PC (per lampada 1000/1200W)	10	http://www.spotlight.it/quadro/default.it.asp
diffusori asimmetrici mixer Luci 24/48 canali	Spot Light mod. Dominio 1000 R7S 625/1000/1250W SGM 24 ch Scan Control	6	http://www.sgm.it/prodotti.asp?co_id=158&id=57
Telaio porta Gelatina 1000/1200w	Spotlight - Serie Quadro -mod. TC S12 (per proiettori 1000/1200W)	10	http://www.spotlight.it/quadro/default.it.asp
Paraluce a quattro alette 1000/1200W	Spotlight - Serie Quadro -mod. PL 4 Q10 (per proiettori 1000/1200W)	10	http://www.spotlight.it/quadro/default.it.asp
Fari Teatrali 500W PC	Spotlight - Serie Quadro -mod. QS 05 PC(per lampada 500/650W)	10	http://www.spotlight.it/productpage.it.asp?id=24&ID_MACROCATEGORIA=1&ID_SUBCATEGORIA=2&NOME_MACROCATEGORIA=Proiettori
Telaio porta Gelatina 500/650W	Spotlight - Serie Quadro -mod. TC S05 (per proiettori 500/650W)	10	http://www.spotlight.it/productpage.it.asp?id=24&ID_MACROCATEGORIA=1&ID_SUBCATEGORIA=2&NOME_MACROCATEGORIA=Proiettori
Paraluce a quattro alette 500/650W	Spotlight - Serie Quadro -mod. PL 4 Q05 (per proiettori 1000/1200W)	10	http://www.spotlight.it/productpage.it.asp?id=24&ID_MACROCATEGORIA=1&ID_SUBCATEGORIA=2&NOME_MACROCATEGORIA=Proiettori
Fari Teatrali 2000/2500W PC	Spotlight - Serie Combi -mod. COM 25 PC (per proiettori 2000/2500W)	5	<a "="" href="http://www.spotlight.it/productpage.it.asp?id=68&ID_MACROCATEGORIA=1&ID_SUBCATEGORIA=2&NOME_MACROCATEGORIA=EGORIA=2&NOME_MACROCATEGORIA=">http://www.spotlight.it/productpage.it.asp?id=68&ID_MACROCATEGORIA=1&ID_SUBCATEGORIA=2&NOME_MACROCATEGORIA=EGORIA=2&NOME_MACROCATEGORIA=
Telaio Portagelatina 2000/2500W	Spotlight - Serie Combi -mod. TC S25 (per proiettori 2000/2500W)	5	<a "="" href="http://www.spotlight.it/productpage.it.asp?id=68&ID_MACROCATEGORIA=1&ID_SUBCATEGORIA=2&NOME_MACROCATEGORIA=">http://www.spotlight.it/productpage.it.asp?id=68&ID_MACROCATEGORIA=1&ID_SUBCATEGORIA=2&NOME_MACROCATEGORIA=
Paraluce a quattro alette 2000/2500W	Spotlight - Serie Combi -mod. PL 4 Q20 (per proiettori 2000/2500W)	5	<a "="" href="http://www.spotlight.it/productpage.it.asp?id=68&ID_MACROCATEGORIA=1&ID_SUBCATEGORIA=2&NOME_MACROCATEGORIA=">http://www.spotlight.it/productpage.it.asp?id=68&ID_MACROCATEGORIA=1&ID_SUBCATEGORIA=2&NOME_MACROCATEGORIA=
Riflettore Par 64 nero	Spotlight -mod. PAR 64 Prof lungo nero Ce con telaio colori	10	<a "="" href="http://www.spotlight.it/productpage.it.asp?id=72&ID_MACROCATEGORIA=1&ID_SUBCATEGORIA=11&NOME_MACROCATEGORIA=">http://www.spotlight.it/productpage.it.asp?id=72&ID_MACROCATEGORIA=1&ID_SUBCATEGORIA=11&NOME_MACROCATEGORIA=
Ganci per proiettori Unica Dimmer	Spotlight -mod. gancio di sospensione a C SGM Powerlight 1212D(Richiesta Connection CE)	20	http://www.spotlight.it/productpage.it.asp?id=26&ID_MACROCATEGORIA=5&ID_SUBCATEGORIA=8&NOME_MACROCATEGORIA=Accessori
Cavo Dmx	SGM - Cable 512/50 (50M)Cavo di connessione DMX 110 ohm	1	http://www.sgm.it/products.asp?co_id=160&id=60
Lampade 1000W x PC	Osram GX 9.5 1000W	10	http://www.smeinf.com/virtuemart/1293.html
Lampade per Diffusori asimmetrici	Osram R7S 1250W	6	http://www.reteimpresa.it/grp_A8102613179
Lampade per PC 2300/2500W	Osram GY16 230V 2000W	5	http://www.smeinf.com/virtuemart/171.html
Lampade x riflettore par 64	Osram Par64 240V 1000W MSP	10	http://www.smeinf.com/virtuemart/1782.html
Lampade per Sagomatore	Osram93728 LL HPL 575 W 230 V	4	http://www.ricambiampade.net/products/058&M/visualizzazioni_no_carr_8.htm

Multicord spine/prese CEE 16A	C6CC 30mt spine/prese CEE 16A	2	http://www.etabeta-ei.it/CABLEX.pdf
Videoproiettore	Videoproiettore NEC NP 4001 wide screen+Lampada+tele +supporto	1	http://www.nec-display-solutions.it/ce/it/Products/Details/Main/Idp/Products/Bearner/Current/Idp-NP4001/DEP4001/index.html
teste mobili	SGM idea wash 575	2	http://www.sgm.it/prodotti.asp?co_id=1073&m_id=22
teste mobili	SGM idea spot 575	2	http://www.sgm.it/prodotti.asp?co_id=1072&m_id=21
Macchina del fumo	Proel - DRAGO DMX -cod.PLFD1500X	1	http://www.proelgroup.com/proel/it/lightingandtruss/product/50?id_prod=11157125538
Tanica liquido macchina del fumo	Proel -cod. PLFK05P (Litri 5)	1	http://www.proelgroup.com/proel/it/lightingandtruss/product/50?id_prod=111571759395
Strobo	SGM - Flascher DMX 1.5 cod.005_1162	1	http://www.sgm.it/prodotti.asp?co_id=162&m_id=41

HP Pavilion a6680.it + LCD w1907v

Intel Core 2 Quad Q8200 (2.33GHz, 4MB L2, 1333MHz FSB)

HD 320GB - RAM 4096MB - Card Reader 15 in 1

Sistema operativo Windows Vista Home Premium 64bit

Audio 7.1 - Gigabit Ethernet - HDMI - Slot Pocket Media Drive

Scheda video NVIDIA GeForce 9300 GS 2047MB TurboCache

Monitor LCD HP w1907v da 19"

SPECIFICHE TECNICHE

Processore	Produttore	Intel
	Tipo	Core 2 Quad Q8200
	Velocità del clock	2.33 GHz
	Front side bus	1333 MHz
	Cache di secondo livello	4 MB
	Chipset	Intel G33
Memoria RAM	Tipo	DDR2
	Standard	4096MB
	Espandibilità (fino a)	N.d.
Hard Disk	Tipo	SATAII
	Capacità	320 GB (di cui 13 GB per partizione di ripristino)
	Velocità	7200 rpm
Adattatore Grafico	Produttore	NVIDIA
	Modello	GeForce 9300 GE
	Memoria totale	2047MB TurboCache
	Dettagli	256MB dedicata, PureVideo HD
Unità Ottica	Tipo	Masterizzatore DVD±R/RW Double Layer LightScribe
	Caratteristiche	N.d.
	Altro	N.d.
Sistema Audio	Scheda	Intel High Definition Audio 7.1
	Dettagli	2 porte audio frontali, 6 audio analogico posteriori, 2 audio digitale posteriori
Connettività	Modem	N.d.
	LAN	Gigabit Ethernet 10/100/1000
	Wi-Fi	N.d.
	Bluetooth	N.d.
	Infrarossi	N.d.
Interfacce	Slot PCI-Express	1 slot PCI-Express 16x, 2 PCI-Express 1x (2 liberi), 1 PCI (libero)
	Uscita Video	VGA, DVI

	Uscita TV	HDMI
	Porte USB	6 USB 2.0 (2 frontali)
	FireWire	1
	Porta parallela	N.d.
	Porta seriale	N.d.
	Porta PS/2	Si
	Connettore RJ 11	N.d.
	Connettore RJ 45	1
	Ingresso audio (line)	1
	Ingresso microfono	1
	Uscita cuffie	1
	Uscita audio	1
	S/PDIF	Si
	Card reader	15 in 1
	Sintonizzatore TV	N.d.
	Altro	2 alloggiamenti per unità ottiche esterne, 2 alloggiamenti per HDD interni, 1 alloggiamento per Pocket Media Drive
Accessori	Tastiera	Si PS/2
	Mouse	Si ottico
	Casse	N.d.
	Altro	N.d.
Dimensioni e peso	Larghezza	17,5 cm
	Profondità	41,4 cm
	Altezza	38,7 cm
	Peso	9,60 kg
Sistema Operativo e Software	Sistema Operativo	Microsoft Windows Vista Home Premium 64bit
	Applicativi	Microsoft Works e versione di prova per 60 giorni di Microsoft Office Home e Student 2007;
	Utilities	Microsoft Internet Explorer 7.0, Windows Mail, Adobe Reader 8.0, Windows Photo Gallery, Windows Media Player, Windows Movie Maker, Windows DVD Maker, Cyberlink DVDSuite Deluxe, Muvee AutoProducer, EasyBits Magic Desktop, Windows Media Center
	Antivirus	Norton Internet Security 2008 (update per 60 gg)
Garanzia del	Durata	12 mesi

produttore	Tipologia	Pick-up and return, parti e manodopera
Monitor		
Schermo	Tipo	LCD TFT
	Dimensioni	19,0 pollici
	Dot Pitch	0,285mm
	Risoluzione	1440 x 900
	Colori	16.2 milioni
	Luminosità	300cd/m2
	Contrasto	1000:1
	Tempo di risposta	N.d.
	Frequenza orizzontale	30 - 83 KHz
	Frequenza verticale	55 - 75 Hz
	Angolo di visuale orizzontale	160°
	Angolo di visuale verticale	160°
Gestione	Controlli utente	Luminosità, Contrasto, Controllo dell'immagine, Colore, Visualizzazione rapida, Lingua, Gestione, Informazioni, Regolazione di fabbrica, Esci
	Altri pulsanti	N.d.
Conessioni e multimedia	Connettore video	15-pin D-sub, DVD-D
	Conessioni audio	N.d.
	Altoparlanti	N.d.
	Sintonizzatore TV	N.d.
	Altro	N.d.
Specifiche fisiche	Consumo / in standby	49 W / 2 W
	Colore	N.d.
	Dimensioni in cm (LxAxP)	N.d.
	Peso	N.d.
Altre informazioni	Certificazioni	Marchio CE, direttive VDT 9241-3,7,8, direttive ISO 13406-2 per difetti dei pixel, conformità MPR-II, approvazione FCC, certificazione Microsoft Windows (Microsoft Windows 2000, Microsoft Windows XP e Microsoft Vista), certificazione UL,

		GOST (Russia), SASO (Arabia Saudita), SABS (Sud Africa), SEMKO
	Garanzia	1 anno

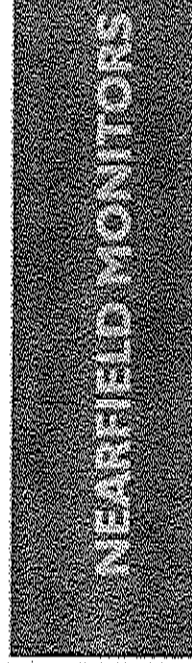
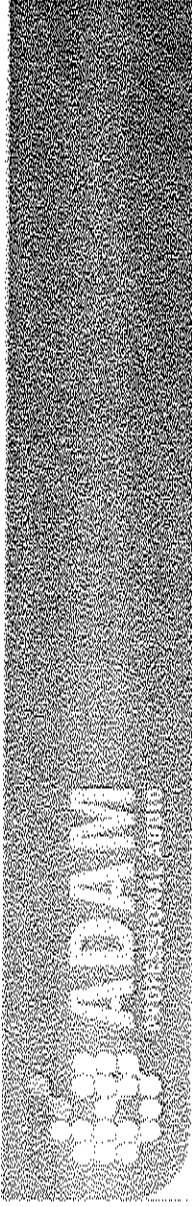

[Nearfield Monitors](#) | [Midfield Monitors](#) | [Main Monitors](#) | [Mastering Piece](#) | [Subwoofer](#) | [System 1-10](#)

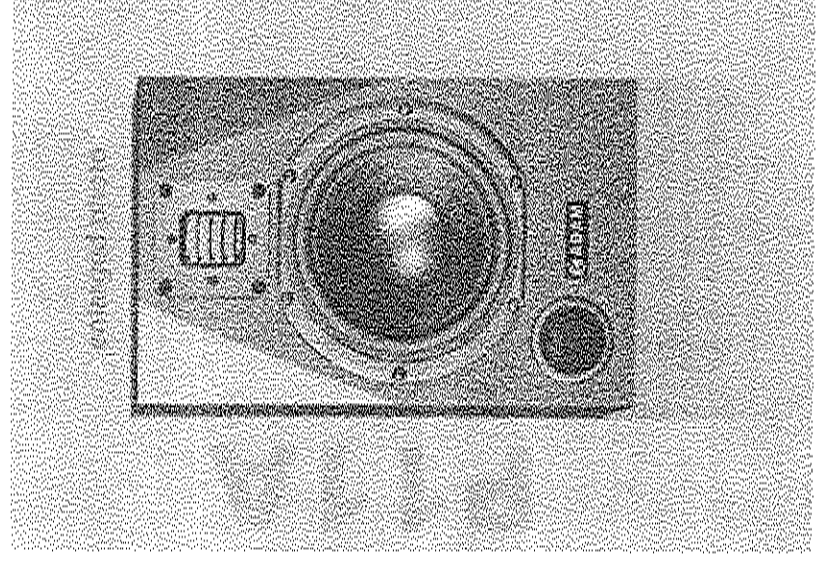

Description

The P11A is a two-way shielded active monitor that produces unique imaging and outstanding transient response at an attractive price point. It was primarily designed for small to mid-sized project studios; however, it can also be used comfortably in any application where a small powered monitor is called for, from broadcast/post applications to surround monitoring.

Technical Data P11A

2-way active bass reflex speaker
 Woofer 182mm (7")
 Nomex®cone
 see A.R.T. Technology
 A.R.T. tweeter
 Freq. response 42Hz - 35kHz
 (± 3 dB)
 Panel (rear-mounted) Input/HF gain, Hi/Lo EQ
 Power 100W (sm), 150W (RMS)
 Inputs Balanced XLR
 W x H x D 210 x 330 x 280mm
 (8.5" x 13" x 11")
 Weight 10kg (22lbs)
 Warranty 2 years

[> detailed technical data <](#)
[> magazine test <](#)

[Home](#) | [A.R.T. Technology](#) | [Downloads / Tests](#) | [Distributors](#) | [Users](#) | [Shows](#) | [Contact](#) | [Service](#) | [Login](#)



Home > About AKG > Contact > AKG France > Home

DEUTSCH > USA

- RECORDING
- STAGE
- INSTUMENTS
- AMPLIFIERS
- HEADPHONES
- ACCESSORIES

PRODUCTS A-Z

Product navigation: STAGE

Please select

Home > About AKG > Contact > AKG France > Home

Home > About AKG > Contact > AKG France > Home

AKG THE SOLUTIONS FOR YOUR MUSIC

HOME > STAGE > INSTRUMENT MICROPHONES > D 112

Recording
Live applications
Bass instruments

D 112

IMAGE > 01

- **Large-diaphragm dynamic microphone for bass instruments**
- **Extremely high SPL capability**
- **Classic microphone for stage and studio applications**

The D 112 has earned a well-deserved reputation worldwide as the best kick drum microphone ever made. Heavy-footed drummers won't faze it, because the D 112 handles up to 160 dB SPL with no audible distortion.

A specially engineered diaphragm with a very low resonance frequency maintains solid and powerful response below 100 Hz, while a narrow band presence rise at 4 kHz punches through dense mixes with little or no added EQ.

The result is a kick drum sound that ideally balances precise definition and forceful impact. The D 112 is also an excellent choice for use with bass cabinets, trombones, etc.

Built in windscreen, SA 60 stand adapter included.

DOWNLOADS

- User manual (scan) (PDF, 2,02 MB)
- Service documentation (PDF, 156,5 KB)
- Datasheet (US version) (PDF, 607,19 KB)

AKG FRIENDS USING THIS PRODUCT

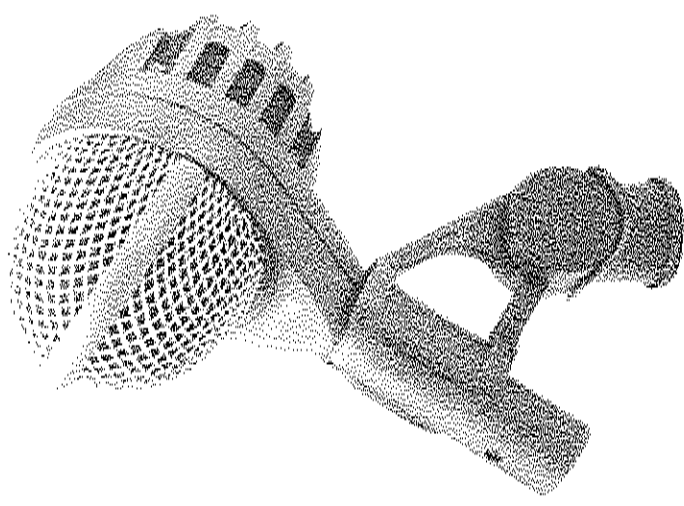

D 112
Full-resolution image (JPG, 577,12 KB)

DESCRIPTION
SPECIFICATIONS

- STANDARD ACCESSORIES
- OPTIONAL ACCESSORIES
- TECHNOLOGY
- TIPS & TRICKS
- REFERENCE PROJECTS
- PRESS RELEASES

- Easy Touch
- Support Manager
- Usi Audio
- Smart Gearing
- Los Secretos

» TOP » PRINT » PDF VERSION

© 2007 JBL INC. ALL RIGHTS RESERVED
A PROFESSIONAL AUDIO COMPANY

TEATRO PRODOTTI
LOCAL SERVICE

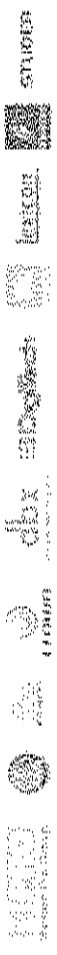

AUTHORIZED DEALER LOCATOR.



Postal Code

OUTSIDE THE U.S.
CONTACT:

AMPEG APFARRE



Select A Product

HERITAGE LOGO.
MODERN THEMES.

Copyright © 2009, All Rights Reserved

Product & Release



Nuovo Mac Pro

Potenza a 8-core.



Cerca in Digidesign.com



My Page | Italy (Change)

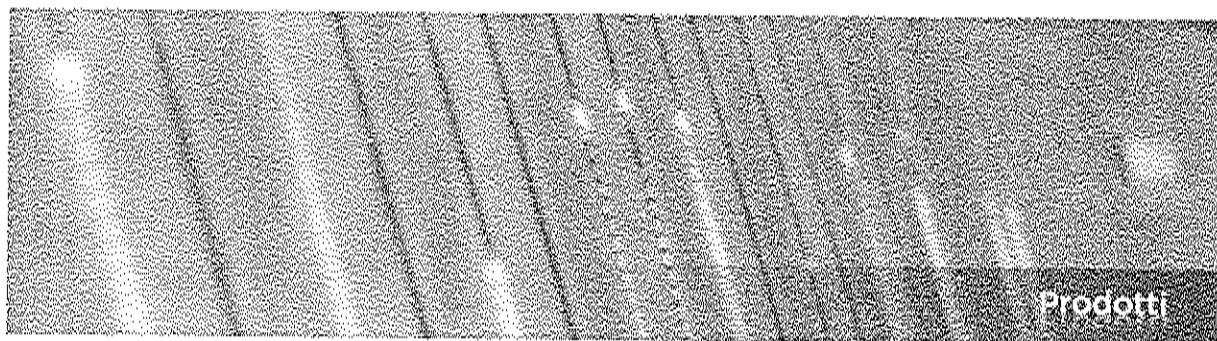

Home | Prodotti | Prodotti

192 AD Expansion Card

Cara Rivenditore

Link utili

Technical White Papers

Training ed Educazione

Permute (Exchange)

Hardware

Panoramica

Pro Tools|HD Accel Processing Power

By way of an expansion bay, 192 I/O allows you to increase I/O options with one of three available expansion cards — 192 AD, 192 DA or 192 Dbltr, whether you want more analog inputs, outputs or digital I/O. 192 I/O is flexible enough to be custom tailored to suit your needs.

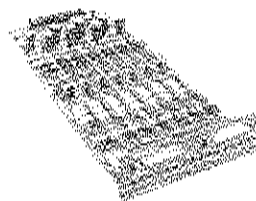

The 192 AD card complements 192 I/O's stock configuration with eight more channels of 192KHz-based input, for a total of 16 channels of high definition analog input. Simply install the 192 AD card in 192 I/O's easily accessible back panel expansion bay, and you're ready to go.

192 I/O Audio | Product Systems | Software

Copyright © 2008 Digidesign, Inc. Tutti i diritti riservati. Trademark Digidesign | Pro Tools | Digidesign | Digidesign.com | Pro Tools | Digidesign.com



Contattaci su [digidesign.com](http://www.digidesign.com)



09/01/2009 11:05:01

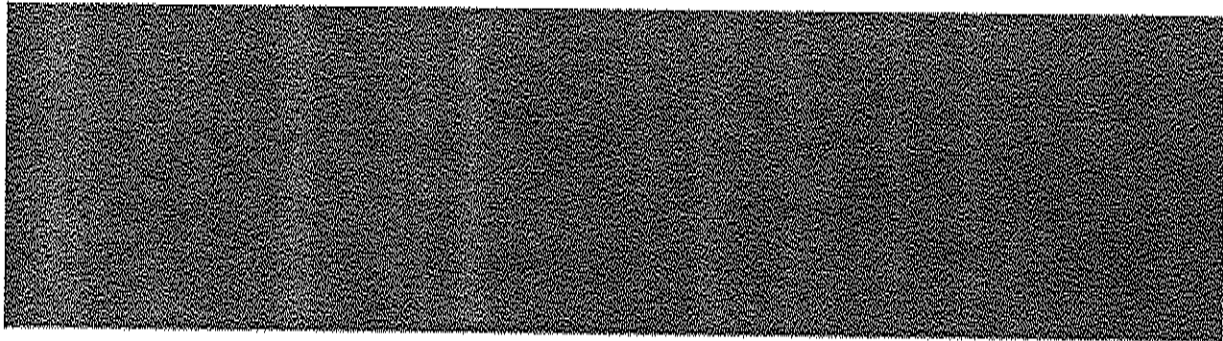

Home > Prodotti > Peripherals

192 I/O

Cerca rivenditore

Link utili

[Technical White Papers](#)

[Training ed Educazione](#)

[Permute \(Exchange\) Hardware](#)

[Panoramica](#) [Caratteristiche](#) [Specifiche](#) [Download](#)

192 I/O, the flagship of the Pro Tools|HD interface family, is the best sounding audio interface ever offered from Digidesign, offering similar products costing more than twice its price. In addition to support for up to 16 channels of analog and digital input and output, 192 I/O features a wide range of analog and digital I/O options to choose from, including 8 channels of high definition, studio-quality analog I/O, 8 channels of AES/EBU, 8 channels of TDIF, 16 channels of ADAT, and 2 additional channels of AES/EBU or S/PDIF digital I/O.

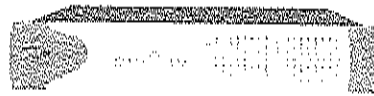

192 expansion cards

Along with its outstanding analog specs, 192 I/O includes an additional I/O option bay, allowing you to add more inputs or outputs, and making it one of the most expandable and flexible audio interfaces on the market. To expand the analog I/O capacity of 192 I/O, you can add either a 192 AD card providing 8 more channels of high-definition analog input, or the 192 DA card, which gives you 8 additional channels of analog output. 192 I/O can also be outfitted with the 192 Digital card, which adds 8 channels of AES/EBU, TDIF, and ADAT I/O connections.



[192 AD Expansion Card](#)

[192 DA Expansion Card](#)

[192 Digital expansion Card](#)

Digidesign

2001 Jamboree Terra Blvd

Orly City, CA 94014

<http://www.digidesign.com/>

Apple | M-Audio | Creative Systems | Sennheiser

Contattaci su <http://www.digidesign.com> | info@digidesign.com | www.digidesign.com | www.digidesign.com | www.digidesign.com



Go to Digidesign.com



My Page | News | Contact

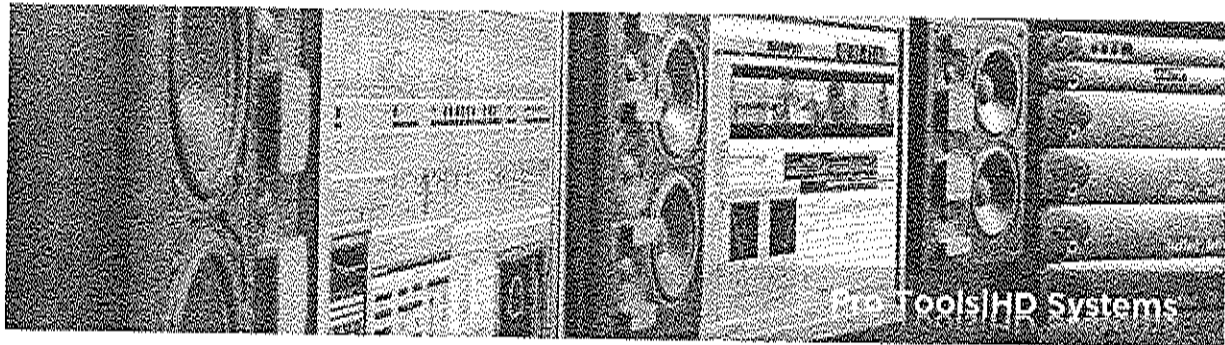

Home | Prodotti | Pro Tools | Pro Tools|HD | Pro Tools|HD Systems

Sistemi core Pro Tools|HD

Sistemi Pro Tools|HD

Che stiate registrando artisti, modificando audio, componendo musica, inserendo suoni per un film, mixando tracce, editando o effettuando sound design oppure qualsiasi altra cosa sempre inerente l'audio, sappiate che esiste un sistema Pro Tools|HD perfetto per voi.

Scegliete il vostro sistema

Tutti i sistemi Pro Tools|HD comprendono il preinstallato software Pro Tools HD, un potente bundle di strumenti virtuali professionali e giugli di elaborazione audio a 64 e più schede DSP (collegate ai nostri processori) dedicate che vengono installate nel vostro computer per farne potenza di processamento.

Tabella di comparazione sistemi Pro Tools|HD Core

	Scheda HD Core	Scheda HD Accel	Canali di I/O	Tracce audio simultanee*	Tracce Instrument	Tracce MIDI	Processori DSP
HD 1	1	Non disponibile	24	96/48/18	128	256	9
HD 2	1	1	64	192/96/36	128	256	18
HD 3	1	2	96	192/96/36	128	256	27

* Tracce audio basate su frequenze di campionamento rispettivamente di 48/96/192 kHz.

Scegliete un'interfaccia Audio

Adesso che avete scelto un sistema Core, per completare il vostro sistema di base avrete bisogno come minimo di un'interfaccia audio Pro Tools|HD. Potete scegliere fra le tante che offrono un gran numero di I/O Analoghi e digitali e frequenze di campionamento fino a 192 kHz. Oltre a questo, potete anche aggiungere interfacce che offrono I/O via Busse di linea, I/O MIDI e opzioni di sincronizzazione.



Esplorate le vostre opzioni

Sono moltissime le opzioni Pro Tools|HD disponibili per soddisfare i vostri bisogni, che vanno a zero controllo (come il Pro Tools|HD) tramite una consolle I/O o una superficie di controllo, necessità di lavorare con audio per video oppure di utilizzare una determinata rimozione per i live o quasi live. E non dimenticate le altre: segrete - ma non troppo - di ogni buon utente Pro Tools: plug-in, plug-in e ancora plug-in.

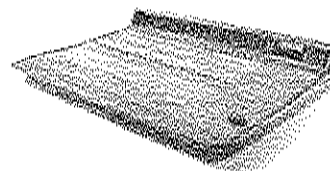

Esplorate la vostra potenza

Pro Tools|HD vi permette di espandere facilmente la potenza del vostro sistema associandolo in questo modo la crescita del vostro business e l'evoluzione del vostro business. Aumentate quindi la vostra potenza di processamento e anche il numero delle tracce e dei canali a vostra disposizione con l'aggiunta di una o più schede HD Accel al vostro sistema Core, così da poter mixare con facilità anche le sessioni più grandi e impegnative.

Il vostro computer non possiede più PCI o PCI-E vuoti per avere schede DSP extra? Non è paura, prendete una nuova espansione e potrete la possibilità di aggiungere una o tutte le schede HD Core Accel in un unico sistema Pro

Hardware

Pro Tools|HD Systems

I/O Interfaces

Options

Software

Pro Tools Software

Plug-in Pro Tools|HD

Virtual Instruments

Risorse

Novità

Articoli & User story

Video

Link utili

Fai l'upgrade ora

Novità in Pro Tools|HD 8

Pro Tools 8 Datasheet

Technical White Papers

Rivenditori HD

Eventi/Demo

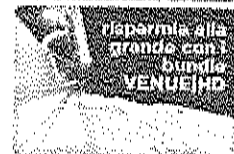
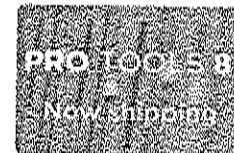

Pro Tools | Potete scegliere tra lo chassis d'espansione da PCIe o PCIe di Logicdesign da 7 slot e il chassis d'espansione Magenta PCIe4 da 6 slot.



Pro Tools[HD] Hardware
Pro Tools[HD] Core Systems
Pro Tools[HD] I/O Interfaces
Pro Tools[HD] Ostrons

Pro Tools HD Resources
Videos
News
Articles & User Stories
Technical White Papers
Training and Education
Events/Demos

Purchase
Special Offers
Pro Tools HD Dealers

Pro Tools HD Software
Pro Tools Software
Pro Tools HD Plug-ins
Virtual Instruments

Solutions
Post Production
Professional Music

Pro Tools | Logic Design | Pro Tools Systems | Solutions

Copyright © 2009 Avid. Tutti i diritti sono riservati. Tutti i nomi sono marchi o marchi di Avid o di altri fornitori. Tutti i nomi di marchi sono marchi di Avid.



Modello: DME80-ES | Scheda informazioni | Scheda tecnica | DME80-ES

DME80-ES

Panoramica | Specifiche

DME80-ES

Processori I/O ad alte prestazioni per reti DME. I dispositivi satellitari DME possono fungere anche da processori DSP singoli.

I modelli DME80, DME80e e DME80a sono le ultime proposte dell'innovativa serie DME di Yamaha di processori di messaggio digitale, grazie ai quali è possibile progettare e creare sistemi audio anche complessi mediante un software eseguito da computer. I modelli nella "serie C" (DME80-C, DME80e-C e DME80a-C) dispongono dell'interfaccia di rete Copernet™ network per una maggiore flessibilità in installazioni complesse mentre quelli della "serie ES" (DME80-ES, DME80e-ES e DME80a-ES) sono dotati di funzionalità di rete EtherSound™, grazie alle quali è possibile installare facilmente in remoto apparecchiature di input e output analogico all'interno di sistemi temporanei di amplificazione audio. Entrambi i tipi offrono una maggiore libertà nella progettazione dei sistemi e consentono di ridurre le spese per i cablaggi. Inoltre, la precisione e l'affidabilità complessive verranno migliorate grazie alla distribuzione dell'alimentazione dal segnale e dell'UD analogico.

↳ Ingrandisci

Link permanente

Questo indirizzo è assegnato permanentemente a questo prodotto, se vuoi puoi aggiungere questa pagina ai tuoi preferiti e richiamarla quando vuoi.

<http://it.yamaha.com/it/products/link/105602>

Panoramica | Specifiche

Torna all'inizio

Copyright © 1998 Yamaha Corporation. All rights reserved.

Miniature Microphones

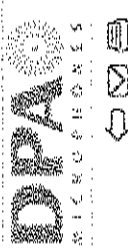

- Home
- What's New
- Products
- Microphone University
- Application Guide
- Press
- Download
- Users
- Company Profile
- Exhibitions
- Sales Network
- Contact Us

- Description
- Specifications
- Related products
- Related pages
- Graphs and more

Type 4088-F

Cardioid Headband, Beige

DPA 4088 is a miniature cardioid headband built on the finest DPA experiences in microphone design and manufacturing, providing the best sounding directional headworn microphone available today for performing talent of various sorts. Open, natural and reliable are the most describing words for this microphone. The high quality of the microphone itself means, that you will hear the sound of the voice right away - not the microphone. In acoustically demanding live performance environments, where background noise and feedback is a concern, the 4088 will tackle these challenges with ease.

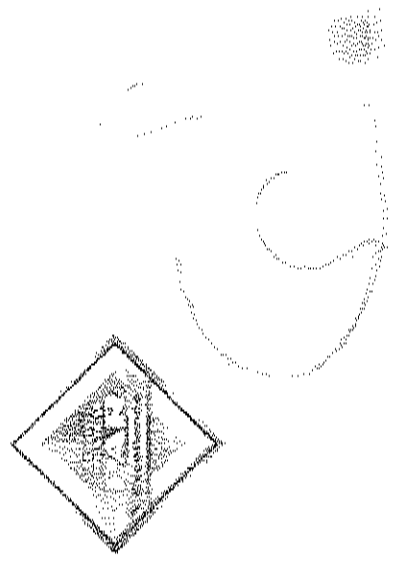

The smooth and elegant design of the 4088 makes it the most invisible headworn cardioid microphone today. Sound quality, visual elegance and versatility go hand in hand to transform every show into the performance of a lifetime. The capsule is a pre-polarized first order pressure gradient transducer, hidden in a small and lightweight housing with dimensions just slightly larger than our omni capsules.

The mechanical design is based on the proven build quality of the 4066 headband microphone. The headband mount is exactly the same; the boom however is 3 centimetres longer, to be able to match the need for placement at the corner of the mouth. The flexibility and stability of this construction is unique and has no equal.

Type 4088-F is the beige version of the 4088. A black version, 4088-B, is also available.

Winner of the coveted PAR Excellence Award 2005 for innovation, value and performance.

Find other products:

- Large Diaphragm Microphones | Standard Microphones | Surround
- Connect Microphones | 4000-Series | Miniature Microphones

Search this site

- Join the News Mailing
- Distributor login
- Choose Language
- English

4090-Series



- [Home](#)
- [What's New](#)
- [Products](#)
- [Microphone University](#)
- [Application Guide](#)
- [Press](#)
- [Download](#)
- [Users](#)
- [Company Profile](#)
- [Exhibitions](#)
- [Sales Network](#)
- [Contact Us](#)

Type 4090

Omnidirectional Microphone, Hi-Sens, P48

- [Description](#)
- [Specifications](#)
- [Related products](#)
- [Related pages](#)
- [Graphs and more](#)

The DPA 4090 is a high quality omnidirectional condenser microphone. Due to its uniquely natural and open sound, the 4090 is suitable for instrument miking applications in the studio or on the stage.

The 134 dB SPL handling means it can be used with essentially any instrument from acoustic guitar and strings to piano and wind instruments. Due to their remarkably linear frequency response in the 20 Hz to 20 kHz range, sound system engineers can also use these mics for sound system alignment, testing and tuning.

The rugged and compact design features a 5.4 mm diameter pre-polarized condenser capsule in a tapered body measuring just 12 cm (4,75 in).

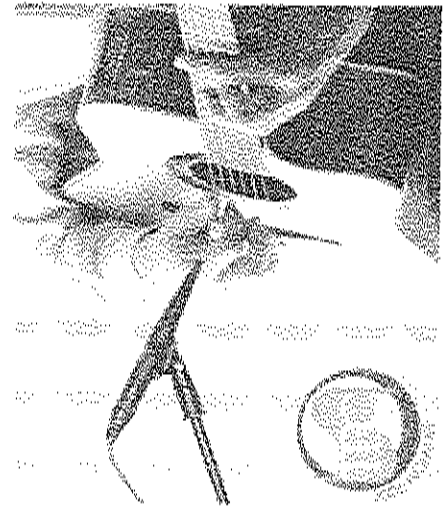

Find other products:

- [Large Diaphragm Microphones](#) | [Standard Microphones](#) | [Surround Compact Microphones](#) | [4090-Series](#) | [Miniature Microphones](#)
- [Headbands](#) | [Adapters](#) | [Reference Microphones](#) | [Hydrophone](#) | [Amplifiers and power supplies](#)

Search this site:

[Join the News Market...](#)

[Distributor login...](#)

[Change Language](#)

[English](#)

Home

International

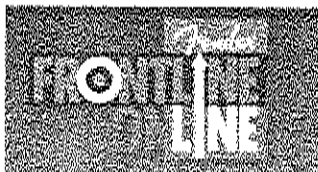

Prodotti

Rivenditori

Risorse

Contattaci

Novità

Artisti

Home

Custom Shop

Chitarre

Bassi

Chitarre Acustiche

Amplificatori

Accessori

Fender Audio

Altri

Marchi

Home > Amplifiers



HOT ROD

Qui in Amplifiers > Products

Amplifiers

Custom

Tube

70's

Hot Rod

50 Watt

Hot Rod

Hot Rod Performance

Hot Rod

Hot Rod

Hot Rod Performance

Hot Rod

Hot Rod Performance

Hot Rod Performance

Hot Rod Amplifiers & Cabinets

Hot Rod Amplifiers for 70's

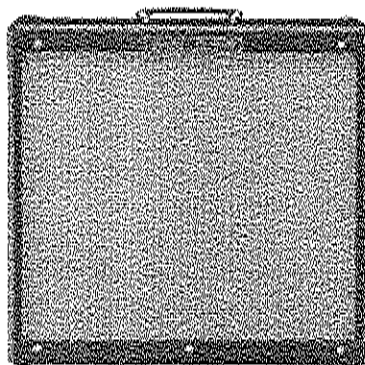

Enlarge image

Back To Results



4 of 7



Hot Rod

Hot Rod DeVille™ 410

0213201000

Quattro canali da 10" apriscono un suono enorme! Il nuovo Hot Rod DeVille 410 sviluppa 50 watts attraverso un quartetto di coro da 70" Fender Special Design Eminence speakers, grazie a due 6L5 Gilbre Tube finali e a un 12AX7 preamplificatore. View

I canali sono tre—"normal," "drive," o "more drive"—con controlli di gain e master per il canale "drive" e switch "bright" per il canale "normal". Tra le altre caratteristiche c'è il loop effect, il overdrive a tre vie lungo Fender, fusore rovescia esterna, il controllo di bias, il footswitch a due pulsanti, il pedale di controllo, il pushdown vintage a punta. Il design viene guidato, in cover nera e la griglia argentata. Cover inclusa.

Lingua Italiano

Links

Price List

Specifiche

Trova il Rivenditore

Supporto

Owner's Manual

Prodotti | Rivenditori | Risorse | Contattaci | Novità | Artisti | Home

© 2009 Fender Music Corporation. All rights reserved.

Copyright © 2009 Fender Music Corporation. All rights reserved.

Fender Music Corporation, At: Fender Store, S.p.A. - P. IVA 03642171207



Home > Yamaha Italia > Prodotti > Altoparlanti > IF2205

IF2205

Panoramica > Specifiche

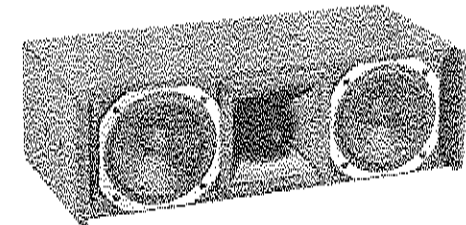

Altoparlanti

IF2205

La ricerca dell'audio professionale migliore

Scegli dai contatti e dagli ingegneri più esigenti, questi altoparlanti sono caratterizzati da design Uni-Phase e audio funzionale anche tra modelli differenti per una facile configurazione e messa a punto dei sistemi.

Schema di dispersione da 90° x 90°

È possibile ruotare le trombe su un raggio di 90 gradi in modo da consentire il montaggio verticale o orizzontale.

Nivel di compressione ad alta frequenza da 1" con uscita da 1"

Punti di sospensione con 6 viti da 8 mm (M3) o 2 viti da 8 mm (M4) forniti per il posizionamento flessibile

Finitura resistente nera o bianca (è possibile riverniciarla in casa agli utenti)

Disponibile staffa ad 1" combinata e opzionale

Terminali barrier stop

I nuovi altoparlanti della serie installata di Yamaha anticipano e anticipano i potenziali problemi che coinvolgono prestazioni senza precedenti e carichi anche impegnativi sia per le applicazioni audio da sala, che per le installazioni permanenti. In particolare, la caratteristica di fase costante favorisce l'interazione in linea di fase, risultando in un suono coerente e bilanciato in tutta l'area di ascolto. Inoltre, è possibile installare e configurare gli altoparlanti di questo sistema e risultare collaudati in ogni situazione di fase e percorso di segnale. Di conseguenza, la qualità del suono è migliorata nell'intera gamma di riproduzione, per un risultato complessivo del sistema sempre raggiunto e stabile in modo sostanzialmente uguo.

Link permanente

Questo link è assegnato permanentemente a questo prodotto. Se vuoi puoi aggiungere questo pagina al tuo profilo e richiama questo link.

<http://it.yamaha.com/it/products/link/106087>

Panoramica > Specifiche

[Torna all'inizio](#)

Home > Yamaha Italia > Prodotti > Altoparlanti > IF2205



Home > Yamaha > Audio Professional > Linea IF3115/95

IF3115/95

Panoramica Specifiche

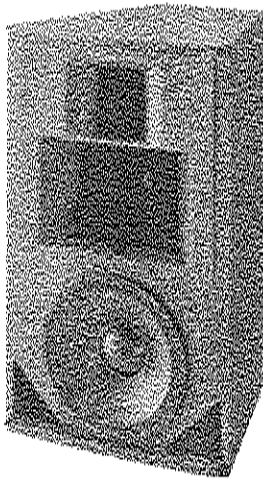

[Ingrandisci](#)

IF3115/95

La ricerca dell'audio professionale migliore

Scegli dai contractor e dagli ingegneri più esigenti, questi altoparlanti sono caratterizzati da design Uni-Phase e audio funzionale: anche tra modelli differenti per una facile configurazione e messa a punto dei sistemi.

Due modelli di dispersione della banda discorsivi, 50° x 40° e 90° x 60°.

È possibile ruotare le maniche su un raggio di 90 gradi in modo da consentire il montaggio verticale o orizzontale.

I nuovi altoparlanti della serie Installation di Yamaha aderiscono a parecchie funzioni avanzate che consentono produzioni senza precedenti e caratteristiche maneggevoli sia per le applicazioni audio del vivo, che per le posizioni permanenti. In particolare, le caratteristiche di base includono: slide e connette in tutta la serie, così come è possibile rilassare e ricomprimere gli altoparlanti in qualsiasi sistema a struttura evitando i rischi di un'interferenza di fase e eccessiva o carenza di certe la qualità del suono è uniformata nell'intera gamma di riproduzione, per cui l'aspetto complessivo del materiale sempre raggiunto è potrete in modo assolutamente puro.

Link permanente

Questo link è collegato permanentemente a questo prodotto, se vuoi può aggiungere questa pagina ai tuoi preferiti e richiamarla quando vuoi.

<http://it.yamaha.com/it/products/link/106093>

Panoramica Specifiche

[Torna all'inizio](#)

Documenti > IF3115/95 > IF3115/95 > IF3115/95 > IF3115/95



Home > Prodotti > Altoparlanti > Altoparlanti > IS1218

IS1218

Panoramica Specifiche

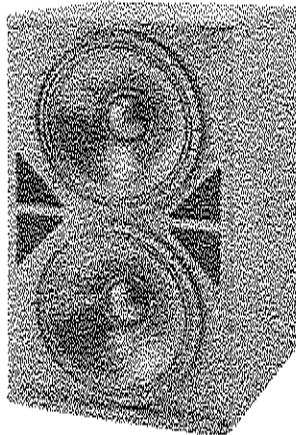

[Ingrandisci](#)

IS1218

La ricerca dell'audio professionale migliore

Scelti dai contractor e dagli ingegneri più esigenti, questi altoparlanti sono caratterizzati da design Uni-Phase e audio funzionale anche tra modelli differenti per una facile configurazione e messa a punto dei sistemi:

• Guarnizioni a potenza elevata

• È possibile atterrare i due woofer nella modalità singola GS1218 e IS1218

• Punti di sospensione con 12 viti da 10 mm (M10) forniti per il posizionamento flessibile

• Finitura resistente: nera o bianca (è possibile personalizzarla in base agli interni)

• Disponibile anche nella versione a sospensione (solo per IS1118 e 1218).

• Nesting, NLR e terminali barrier strip collegati in parallelo.

I nuovi altoparlanti della serie installata di Yamaha offrono a parecchi fattori importanti che consentono prestazioni senza precedenti e caratteristiche maneggevoli sia per le applicazioni audio che video sia per le postazioni permanenti. In particolare, le caratteristiche di fase restano stabili e costanti in tutta la scala, costante e costante, mentre è disponibile gli altoparlanti di questo sistema e soluzioni naturali. Tutte le cui prestazioni di fase e potenza a carica, in ogni la qualità del suono e straordinaria nell'intera gamma di frequenze, per cui l'aspetto complessivo del materiale sorgente raggiunge il punto di audio esemplare puro.

Link permanente

Questo indirizzo è assegnato permanentemente a questo prodotto, se vuoi puoi aggiungere questa pagina ai tuoi preferiti e richiamarla quando vuoi.

<http://it.yamaha.com/it/products/link/106109>

Panoramica Specifiche

[Torna all'inizio](#)

Stampa PDF | [Contattaci](#) | [Altoparlanti](#) | [Altoparlanti](#)

ISA828: 8 Channel Pre

Eight Classic Pres alongside eight channels of A-D

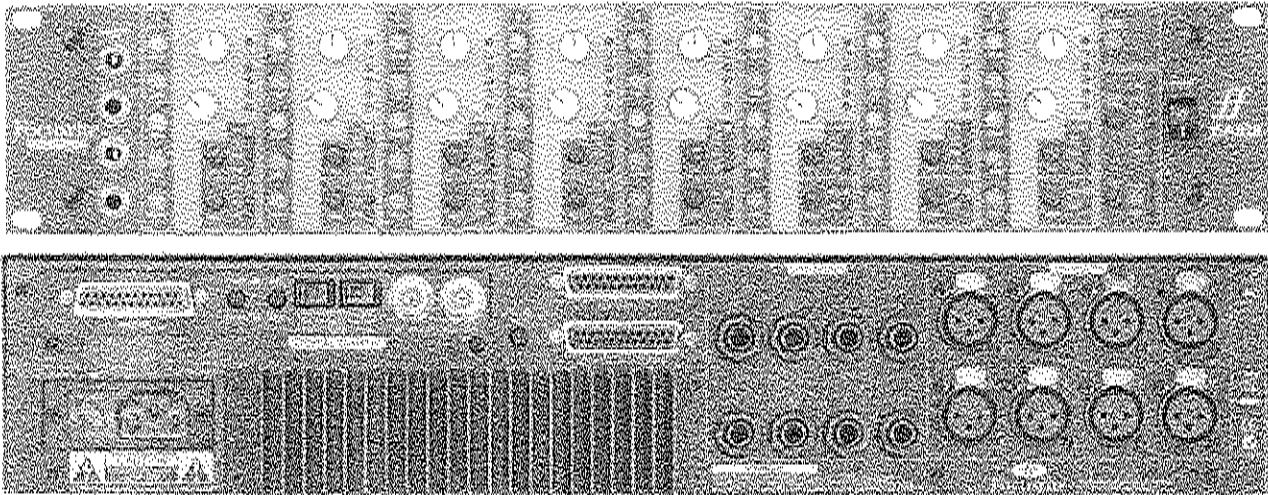

Combining the best of yesterday with the best of tomorrow, Focusrite's ISA828 eight channel pre-amplifier features exactly the same classic analogue pre-amplifier design as Focusrite's critically acclaimed Forte console. To partner seamlessly with Pro Tools HD and other professional DAWs, plus, an eight channel A/D converter option is available, outperforming every other A/D converter on the market. Finally, modern DAW connectivity is enabled thanks to convenient 25-pin D-Type connectors. With these features combined, the ISA828 sets a new standard for professional multi-channel pre-amplification and A/D conversion.

- ⊖ Eight original ISA series transformer-based pre amps – the classic Focusrite pre at its lowest cost-per-channel to date.
- ⊖ New optional Eight Channel 192kHz ADC – Cutting-edge conversion technology and Focusrite analogue circuitry deliver the best A/D performance on the market for noise.
- ⊖ Convenient 25 pin D-Type connectors – The ISA828 interfaces quickly and seamlessly with ProTools HD, as well as other popular hard disk recorders – the industry does.
- ⊖ Switchable impedance – Selectable one channel, choose one of four carefully selected input impedances, including the original ISA 11k setting, to suit any recording era.
- ⊖ Four direct instrument inputs – Each instrument input features high and low impedance options to provide a comprehensive and accessible DI solution.
- ⊖ Insert external processing on every channel – External devices can be inserted between the pre amp and the A/D converter.
- ⊖ High pass filter, Phase reverse and Phantom power – Independent control for every channel.

SPECIFICATIONS

DATE RANGE

Ch1 - 1 - Peak
Ch2 - 1 - 192kHz (with 192kHz A/D)
Ch3 - 1 - 192kHz (with 192kHz A/D)

INPUT IMPEDANCE

Ch1 - 1 - 10kΩ
Ch2 - 1 - Variable (10kΩ/20kΩ/100kΩ)
Ch3 - 1 - 10kΩ/20kΩ/100kΩ
Ch4 - 1 - 10kΩ

NOISE

Ch1 - 1 - 0.005
Ch2 - 1 - 100dB (16bit with 192kHz A/D)
Ch3 - 1 - 100dB (16bit with 192kHz A/D)

THD

Ch1 - 1 - 0.002% (with 192kHz A/D)
Ch2 - 1 - 0.002% (with 192kHz A/D)
Ch3 - 1 - 0.002% (with 192kHz A/D)

FEATURES & SPECIFICATIONS

ANALOGUE CONNECTIONS

Microphone Input

Instrument

Phantom Power

Gain: 20dB (with 192kHz A/D)

Gain: 20dB (with 192kHz A/D)

Gain: 20dB (with 192kHz A/D)

Gain: 20dB (with 192kHz A/D)

192kHz A/D

192kHz A/D

192kHz A/D

192kHz A/D

Maximum Input

Maximum Input

Maximum Input

Maximum Input

192kHz A/D

For more information, please visit our website at www.focusrite.com

Classic Focusrite Pres

The Best A/D Conversion

25-pin DAW Connectivity

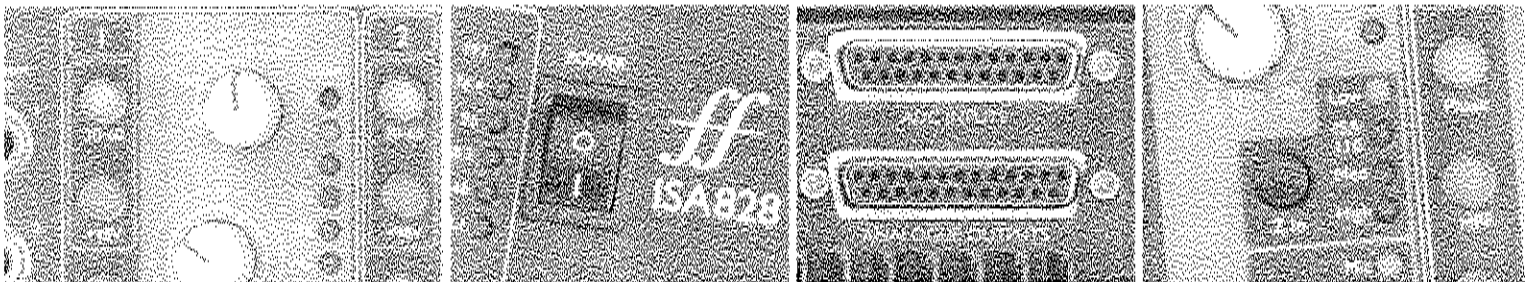

Classic Focusrite Pres | The Best A/D Conversion | 25-pin DAW Connectivity





ORION

STANDARD - BM5255

- 6 strati di finitura laccata a mano
- Sistema di montaggio dei Tom legati dalla Cassa
- Cerchi Mapex Powerhoop da 2,3mm in acciaio cromato
- Sistema Mapex I.T.S. non invasivo
- Piedini Cassa con sistema I.T.S.
- graffe per Cassa a profilo ribassato
- Cambe Timpani dotate di sistema I.T.S.
- Include hardware Mapex 950-Series
- blocchetti a bassa massa e singolo punto di contatto
- Pelli Remo®Weatherking™ Ambassador™

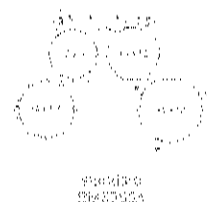
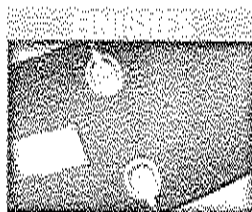

COMPONENTI

Misura	Descrizione
22 x 18	Bass Drum
12 x 9	Tom Tom
13 x 10	Tom Tom
16 x 16	Floor Tom
14 x 5.5	Snare Drum

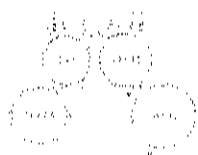

HARDWARE

ITEM #	DESCRIPTION
TH955	Tom Holder
B950A (x2)	Boom Stand
S950A	Snare Stand
H950A	H-Hat Stand
P950A	Bass Drum Pedal

HARDWARE OPTIONS



MAPEX PER INFORMAZIONI E PREZZI VISITATE IL SITO WWW.MAPEX.IT

© 2008 Mapex S.p.A. All Rights Reserved.
 Questo sito internet è distribuito in esclusiva per l'Italia
 dalla M. Music Store S.p.A. - Via Salaria, 1012/21
 I prezzi e le condizioni di vendita sono quelli in vigore al momento di andare in stampa. M. Music Store S.p.A. non si assume alcuna responsabilità.



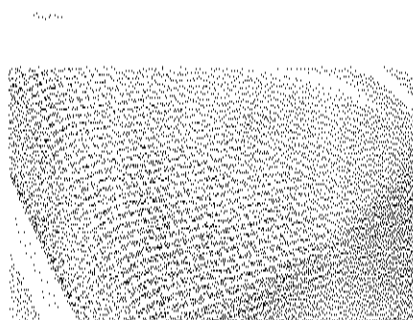

By Requirement Profile: By Type:
 Professional Studio U 87 Ai

In a word: The Neumann classic. Three directional characteristics and switchable pre-attenuation ensure suitability for a wide range of applications.



Description
 Features
 Applications
 Technical Data
 Downloads
 Support
 Product literature
 PDF Data
 Specifications

The U 87[®] is probably the best known and most widely used Neumann studio microphone. It is equipped with a large dual-diaphragm capsule with three directional patterns: omnidirectional, cardioid and figure-8. These are selectable with a switch below the headgrille.

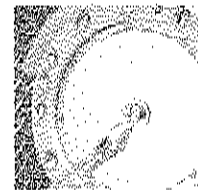

A 10 dB attenuation switch is located on the rear. It enables the microphone to handle sound pressure levels up to 127 dB without distortion.

Furthermore, the low frequency response can be reduced to compensate for proximity effect.

Applications

The U 87 Ai condenser microphone is a large diaphragm microphone with three polar patterns and a unique frequency and transient response characteristic.

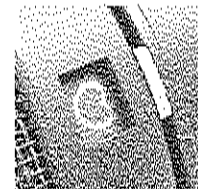

Users recognize the microphone immediately by its distinctive design. It is a good choice for most general purpose applications in studios, for broadcasting, film and television.

The U 87 Ai is used as a main microphone for orchestra recordings, as a spot mic for single instruments, and extensively as a vocal microphone for all types of music and speech.

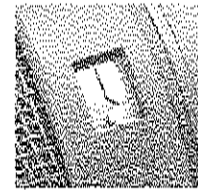

Acoustic features

The U 87 Ai is addressed from the front, marked with the Neumann logo. The frequency response of the cardioid and figure-8 directional characteristics are very flat for frontal sound incidence, even in the upper frequency range. The microphone can be used very close to a sound source without the sound becoming unnaturally harsh. By means of a high-pass filter interferences through subsonic and low frequencies are reduced remarkably.

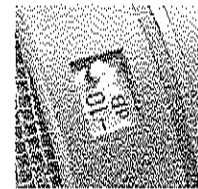

Polar patterns

The dual-diaphragm capsule is elastically mounted and protected by a large headgrille. A switch below the headgrille selects the three directional patterns: omnidirectional, cardioid and figure-8. A window above this switch shows the symbol of the selected characteristic.



Electrical features

The letter A in the name indicates a more recent generation, as compared to the U 87 i microphones that were built from 1967 to 1986. Modifications apply to the electronic components of the microphone only, the capsule remained unchanged.

The present-day circuitry increases the operational headroom of the U 87 Ai by supplying the bias voltages for the capsule through a reduced resistance. The result is a higher sensitivity of 10 dB for identical sound pressure levels, and an improved S/N ratio of 3 dB.

Filter and attenuation

A switch located at the rear attenuates the sensitivity by 10 dB. When this switch is activated, the microphone accepts sound pressure levels



Home > Yamaha > Amplificatori > Amplificatori > PC3301N

PC3301N

Panoramica Specifiche

PC3301N

Ulteriori traguardi di Yamaha verso la perfezione del suono. Audio e affidabilità ineguagliabili

Amplificatori collegabili in rete che offrono una qualità di riproduzione superiore e una notevole riduzione del consumo di energia.



Dopo una radicale riveduta del progetto, Yamaha crea degli amplificatori di fascia alta PC in rete: serie PC-1N. I nuovi amplificatori della serie PC-1N vantano bassi armoniosamente solidi, ricchezza del timbro e alta precisione di riproduzione degli alti. Assorbono inoltre una risposta rapida e una potenza eccezionale anche in caso di gravi insufficienze dell'alimentazione. La risposta appunto è cinque modelli di amplificatori della serie, ad ampio raggio, un concetto di riferimento per qualità, affidabilità e versatilità nelle applicazioni professionali.

Approfondisci

Link permanente

Questo indirizzo è associato permanentemente a questo prodotto, se vuoi puoi aggiungere questa pagina ai tuoi preferiti e richiamarla quando vuoi.

<http://it.yamaha.com/it/products/link/106798>

Panoramica Specifiche

Torna all'inizio

Home > Yamaha > Amplificatori > Amplificatori > PC3301N



Home | Chi siamo | Chi siamo | Chi siamo | Chi siamo | Chi siamo

PC9501N

Panoramica | Specifiche

PC9501N

Ulteriori traguardi di Yamaha verso la perfezione del suono. Audio e affidabilità ineguagliabili

Amplificatori collegabili in rete che offrono una qualità di riproduzione superiore e una notevole riduzione del consumo di energia



Dopo una faticosa sessione dei progetti, Yamaha crea negli amplificatori di fascia alta PC-9 la nuova serie PC-9N. I nuovi amplificatori della serie PC-9N vanno bene: armonicamente solidi, ricchezza dei toni morbida e un'eccellente definizione degli alti. Assicurano inoltre una risposta rapida e una stabilità eccezionale anche in caso di gravi insufficienze dell'alimentazione. Le migliori apposite al nuovo modo di amplificare della serie PC-9 fanno il nuovo parametro di riferimento per qualità, affidabilità e versatilità nelle applicazioni professionali.

Ingrandisci

Link permanente

Questo indirizzo è essenziale per ritornare alla pagina profilo, se vuoi puoi aggiungere questa pagina ai tuoi preferiti e richiamarla quando vuoi.

<http://it.yamaha.com/it/products/link/106804>

Panoramica | Specifiche

Torna all'inizio

Copyright © 2008 Yamaha Corporation. Tutti i diritti riservati.



Search

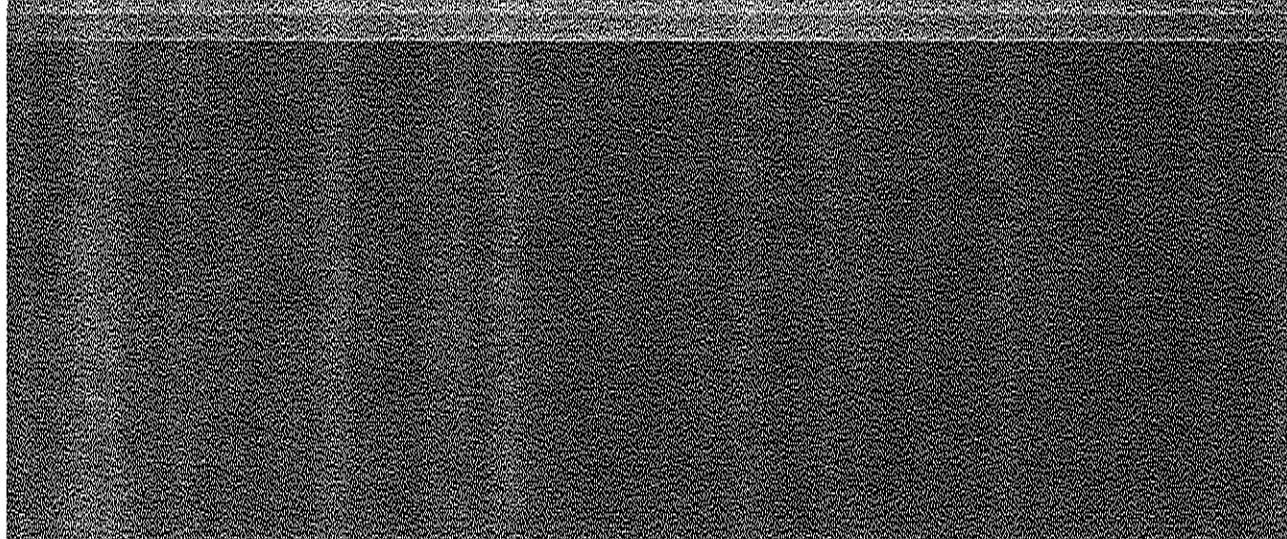

- By Type
- By Application

DESCRIPTION | FEATURES | TECHNICAL | IMAGES | MANUALS

THE ULTIMATE STUDIO CONTROL CENTER

The Control Station is the ultimate studio-controlling solution for the modern digital studio. The Control Station features an on-board clock engine, analog-to-digital converter, and digital-to-analog converter. It also features a 24-bit/192kHz digital-to-analog converter, a 24-bit/192kHz digital-to-analog converter, and a 24-bit/192kHz digital-to-analog converter. It also features a 24-bit/192kHz digital-to-analog converter, a 24-bit/192kHz digital-to-analog converter, and a 24-bit/192kHz digital-to-analog converter.

PURELY PASSIVE SIGNAL PATH

The Control Station features a 100% fully passive signal path for ultimate signal integrity. The signal path is completely passive, from the input to the output, and includes a 24-bit/192kHz digital-to-analog converter, a 24-bit/192kHz digital-to-analog converter, and a 24-bit/192kHz digital-to-analog converter.

TALKBACK

The Control Station features a built-in talkback system, which allows you to communicate with your studio during recording. The talkback system is built into the Control Station and includes a 24-bit/192kHz digital-to-analog converter, a 24-bit/192kHz digital-to-analog converter, and a 24-bit/192kHz digital-to-analog converter.

CONTROL CENTER, STUDIO REMOTE CONTROL (optional)

The Control Station Remote Control (CRS) is the ultimate remote control for the Control Station. It features a 24-bit/192kHz digital-to-analog converter, a 24-bit/192kHz digital-to-analog converter, and a 24-bit/192kHz digital-to-analog converter.

- Features
- Technical
- Images
- Manuals

- 07/01/2004
Control Station Review
Recording Magazine July 2004
- 07/01/2004
Control Station Review
SoundStage.com
- 05/01/2004
Control Station and
CRS - Zovex (Magazine)
January/February 2004
- 04/01/2004
Control Station Review
Music Connection 2004

RELATED PRODUCTS

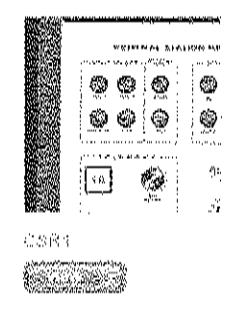

FEATURED ARTISTS



Mike Broward

Operando in modo a interfaccia con il cavo, il cavo USB è necessario.

Control

Control Surface: 2000 (in allegato) (PDF)

Control Surface Review (PDF) (in allegato) (PDF)

Audio Inputs

Channel	Type	16-bit, 48kHz Sampling Rate
Line 1 (Stereo)	Line	2000 (in allegato) (PDF) and 2000 (in allegato) (PDF)
Line 2	Line	2000 (in allegato) (PDF)
Line 3	Line	2000 (in allegato) (PDF)
Line 4	Line	2000 (in allegato) (PDF)

AD

Channel	Type	16-bit, 48kHz Sampling Rate
Line 1	Line	2000 (in allegato) (PDF)
Line 2	Line	2000 (in allegato) (PDF)
Line 3	Line	2000 (in allegato) (PDF)
Line 4	Line	2000 (in allegato) (PDF)
Line 5	Line	2000 (in allegato) (PDF)
Line 6	Line	2000 (in allegato) (PDF)

AD/DA

Channel	Type	16-bit, 48kHz Sampling Rate
Line 1	Line	2000 (in allegato) (PDF)
Line 2	Line	2000 (in allegato) (PDF)
Line 3	Line	2000 (in allegato) (PDF)
Line 4	Line	2000 (in allegato) (PDF)
Line 5	Line	2000 (in allegato) (PDF)
Line 6	Line	2000 (in allegato) (PDF)

Control Surface: 2000 (in allegato) (PDF) and 2000 (in allegato) (PDF)

Audio Outputs

Channel	Type	16-bit, 48kHz Sampling Rate
Line 1	Line	2000 (in allegato) (PDF)
Line 2	Line	2000 (in allegato) (PDF)
Line 3	Line	2000 (in allegato) (PDF)
Line 4	Line	2000 (in allegato) (PDF)

AD/DA

Channel	Type	16-bit, 48kHz Sampling Rate
Line 1	Line	2000 (in allegato) (PDF)
Line 2	Line	2000 (in allegato) (PDF)
Line 3	Line	2000 (in allegato) (PDF)
Line 4	Line	2000 (in allegato) (PDF)

AD/DA

Channel	Type	16-bit, 48kHz Sampling Rate
Line 1	Line	2000 (in allegato) (PDF)
Line 2	Line	2000 (in allegato) (PDF)
Line 3	Line	2000 (in allegato) (PDF)
Line 4	Line	2000 (in allegato) (PDF)
Line 5	Line	2000 (in allegato) (PDF)
Line 6	Line	2000 (in allegato) (PDF)

AD/DA

Channel	Type	16-bit, 48kHz Sampling Rate
Line 1	Line	2000 (in allegato) (PDF)
Line 2	Line	2000 (in allegato) (PDF)
Line 3	Line	2000 (in allegato) (PDF)
Line 4	Line	2000 (in allegato) (PDF)

AD/DA

Channel	Type	16-bit, 48kHz Sampling Rate
Line 1	Line	2000 (in allegato) (PDF)
Line 2	Line	2000 (in allegato) (PDF)

AD/DA

Channel	Type	16-bit, 48kHz Sampling Rate
Line 1	Line	2000 (in allegato) (PDF)
Line 2	Line	2000 (in allegato) (PDF)

AD/DA

Channel	Type	16-bit, 48kHz Sampling Rate
Line 1	Line	2000 (in allegato) (PDF)

Input Outputs

Channel	Type	16-bit, 48kHz Sampling Rate
Line 1	Line	2000 (in allegato) (PDF)
Line 2	Line	2000 (in allegato) (PDF)
Line 3	Line	2000 (in allegato) (PDF)
Line 4	Line	2000 (in allegato) (PDF)
Line 5	Line	2000 (in allegato) (PDF)
Line 6	Line	2000 (in allegato) (PDF)

Power Supply

Channel	Type	16-bit, 48kHz Sampling Rate
Line 1	Line	2000 (in allegato) (PDF)
Line 2	Line	2000 (in allegato) (PDF)

Physical

For Classes

Package Type	CD-ROM (16000)
Dimensions	14.9 cm x 12.1 cm x 0.6 cm (mm)
Weight	1.0 lbs

Package Weight (incl. all factory-installed)

Package Type	MP3 CD-ROM
Dimensions	14.9 cm x 12.1 cm x 0.6 cm (mm)
Weight	1.0 lbs

Central Section Breakup Diagram

Front Panel View

Rear Panel View

Central Section with Digital Out Module Diagram (PDF)

Control Station Operation Manual English PDF (228 KB)

Control Station Operation Manual Spanish PDF (228 KB)

18 dBm (Data sheet view for calibration) (PDF format)

18 dBm (Data sheet view for calibration) (PDF format)

Product Name Category Family Series Version Weight Qty Asset ID Price

18 dBm (Data sheet view for calibration) (PDF format) 18 dBm (Data sheet view for calibration) (PDF format) 18 dBm (Data sheet view for calibration) (PDF format) 18 dBm (Data sheet view for calibration) (PDF format)



Microphones



- HOME
- PRODUCTS
- BUYER'S GUIDE
- WHERE TO BUY
- HOW TO USE
- TECH SUPPORT
- SERVICE

Search

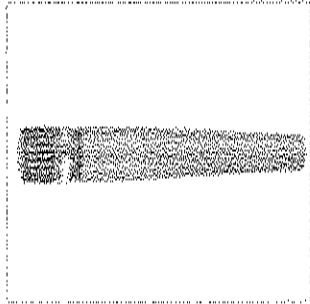

view larger
 print page

Pro Audio Home > Products > Microphones > SM57 Instrument Microphone

SM57 Instrument Microphone

The legendary Shure SM57 microphone is exceptional for musical instrument pickup and vocals. With its bright, clear sound and compact frequency response, the SM57 is ideal for live sound reinforcement and recording. It has an extremely effective cardioid pickup pattern which isolates the main sound source while minimizing background noise. In the studio, it is excellent for recording drums, guitar, and woodwinds.

The SM57's outstanding performance, legendary reliability, and diversity of application make this "workhorse" the choice of performers, producers, and sound engineers worldwide.

SM57-1C - Without Cable
 SM57-1CE - With 6-ft. Cable, with 5/8-inch to 3/8-inch thread adapter for mounting on European stands

Quick Links

- FAQs for SM57
- SJA Microphones
- See also Beta 57, SM57A

Features	User Guides
<ul style="list-style-type: none"> • Superior frequency response for clear, instrumental reproduction and rich vocal pickup • Professional-quality reproduction for drum, percussion, and instrument amplifier pickup • Uniform cardioid pickup pattern isolates the main sound source while reducing background noise • Pneumatic shock-mount system cuts down handling noise • Extremely durable under the heaviest use • Frequency response 40 to 15,000 Hz • Replacement cartridge: R57 	

View an Essential Product Registration | Contact | Privacy & Security | Legal | Site Map | Site Feedback | Corporate
 © 2006-2008 Shure Incorporated



Wireless Systems

- HOME
- PRODUCTS
- BUYER'S GUIDE
- WHERE TO BUY
- HOW TO USE
- TECH SUPPORT
- SERVICE

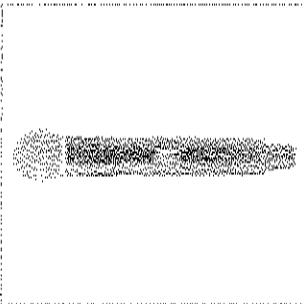

Pro Audio Home > Products > Wireless Systems > UR2/BETA 58A with Beta 58A Supercardioid Microphone

UR2/BETA 58A with Beta 58A Supercardioid Microphone

UHF-R Wireless Handheld Transmitter with Beta 58A Supercardioid Microphone

- view larger
- print page

Features

Specifications Beta 58A - 58A Supercardioid Microphones Accessories

The Beta 58A microphone enclosures the warmth and clarity of lead and backup vocals. Its supercardioid design provides maximum isolation from other onstage sounds.

- Supercardioid, Dynamic
- Frequency response: 50 to 16,000 Hz
- Neodymium magnet for light signal-to-noise output

UR2 Handheld Transmitter

- RF Carrier Frequency Range: 516 - 866 MHz
- Outputable RF Power: (10-50 mW) (country dependent)
- Battery Life: 8 hours (10 mW setting)
- More

User Guides

Quick Links

FAD's for UR2-R

X-48

Registratore-Mixer-Editor 48 tracce su HD

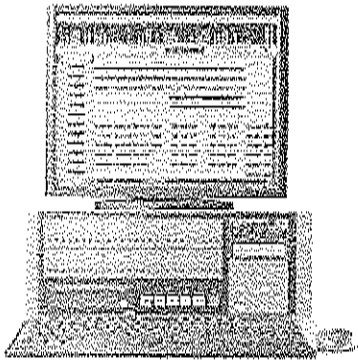

Il Tascam X-48 è un registratore-Mixer ed Editor, 48 tracce "stand alone" che integra il meglio dei due sistemi: la stabilità e la facilità d'uso di un registratore HD dedicato, insieme all'interfaccia grafica, le possibilità di editing e la flessibilità di una workstation digitale basata su computer. Può registrare su 48 tracce a 96 kHz/24-bit. L'X-48 surclassa i normali registratori "stand alone" in quanto dotato di un mixer digitale automatizzato a 48 canali, compatibile con i Plug-in VST, di un editor sofisticatissimo, di un'uscita VGA, di potenti funzioni di editing e di backup su DVD+RW che lo rendono una completa workstation integrata. Registra files Broadcast WAVE Time Stamped, ed è compatibile con le piattaforme più diffuse nell'audio professionale (da ProTools a Nuendo, a Logic Audio, ecc.). Il supporto di HD esterni FireWire e la capacità di inserimento in reti Gigabit Ethernet con funzioni di File Server e Disc Sharing permettono un facile trasferimento tra sistemi diversi e rendono la X-48 la soluzione multitraccia definitiva per la registrazione dal vivo e per la post produzione. Inoltre, si integra perfettamente con i mixer TASCAM DM-4800 e DM-3200 che possono gestirne trasporti e comandi.

Caratteristiche principali

Sezione registratore:

- Registrazione digitale 48 tracce a 96 kHz/24-bit
- Registrazione e riproduzione dei file audio a 32-bit floating point
- Sincronizzazione e controllo macchina integrati, incluso HDTV sync tri-level
- Broadcast WAVE files
- Pannello frontale con abilitazione delle tracce, gestione del progetto e visualizzazione livelli
- HD da 80 GB incorporato
- DVD+RW incorporato per backup, trasferimento e archiviazione
- Variatore di velocità $\pm 12,5\%$
- Editing a matrice

Sezione mixer:

- Interfaccia grafica per editing, missaggio, plug-ins e meters
- Missaggio di 48 canali a 96 kHz

- Risoluzione del mixer: 32-bit floating point
- 6 ritorni stereo (60 ingressi in fase di mixdown) – VU-Meter completo
- Automazione dinamica
- Plug-in insertabili per canale: processori di dinamica, equalizzatore parametrico a 4 bande, 4 Plug-in VST
- Connessioni sul pannello posteriore: 48 ingressi/uscite digitali TDIF
- Ingresso/uscita stereo SPDIF
- 2 alloggiamenti per schede di espansione a 24 canali, disponibili nei formati Analogica Line (IF-AN24X), ADAT (IF-AD24X), AES/EBU (IF-AE24X)
- Connettori BNC Video Reference (In-Thru), auto terminati
- Connettore BNC Word Clock (In-Out-Thru) autoterminato
- MIDI in/out
- SMPTE in/out bitanciati, Jack TRS da 6,3 mm
- Ingresso interruttore a pedale Jack TS 6,3 mm,

Specifiche tecniche

Design e caratteristiche possono variare senza preavviso.

© 2008 Tascam Division - TEAC Europe GmbH
Tutti i diritti riservati.
Ultimo aggiornamento: giovedì 22 gennaio 2009 13:49:15



TASCAM IF-AN24X 24 I/O CARD

Produttore: TASCAM
Disponibilità: CONSEGNA IN 7 GG

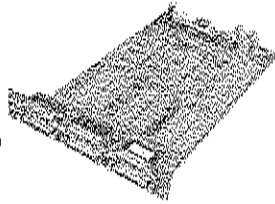
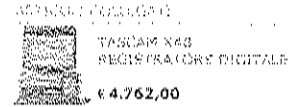

Il nostro prezzo
€ 1.225,00
IVA 17 % incl.

Aggiungi al carrello
1 +

€ 4.762,00

Ricerca
(Ship by brand)

Search

Visualizza le Offerte

Login

e-mail

password

Go

Registratori Digitali

Accessori registratori Digitali

TASCAM IF-AN24X 24 I/O CARD
Interfaccia analogica 24 canali I/O per Tascam X-48

Servizi

- Preventivi
- Assistenza
- Free Download
- Richiedi un'offerta

Info

- Condizioni di vendita
- Politica di privacy
- Come contattarci
- Esigete sempre il documento

Disponibilità

I tempi di consegna indicati sono subordinati alla effettiva disponibilità da parte del produttore/distributore



Home > Yamaha > Linea prodotti > Amplificatori > XM4180

XM4180

Panoramica Specifiche

XM4180

Amplificatori compatti e leggeri con quattro canali molto potenti

Amplificatori a 4 canali ottimi per ogni tipo di impianto



Gli amplificatori multicanale della serie XM sono ideati per impianti di grandi locali e sale per conferenze. Sono disponibili modelli da 60W x 4 e da 180W x 4, in grado di soddisfare le esigenze di ogni tipo di impianto. Gli amplificatori XM sono compatti e molto leggeri, quindi facili da trasportare e installare. Il sistema di smontaggio assicura un'elevata potenza di presa anche in un'installazione dalle dimensioni ridotte inoltre, variare l'angolo per il controllo remoto grazie al quale è possibile controllare a distanza lo stato dell'apparecchiatura.

Ingrandisci

Link permanente

Questo indirizzo è assegnato permanentemente a questo prodotto, se vuoi puoi aggiungere questa pagina ai tuoi preferiti e richiamarla quando vuoi.

<http://it.yamaha.com/it/products/link/109465>

Panoramica Specifiche

Torna all'inizio

Home > Yamaha > Linea prodotti > Amplificatori

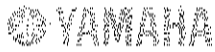

Home | Prodotti | Guida al prodotto | Newsletter | 047021

XP7000

Panoramica **Specifiche**

XP7000

Cinque eccezionali amplificatori ottimizzati per gli impianti

Grazie alla possibilità di regolare la sensibilità in ingresso e la tensione, questi amplificatori sono ideali per gli impianti.



La serie Yamaha XP è composta da cinque modelli di amplificatori che assicurano una qualità eccezionale per gli impianti a un costo molto conveniente. Sono caratterizzati da potenza elevata, ottima qualità del suono, grande affidabilità e stabilità per averli installati con i vostri altri due per applicazioni dal vivo.

Ingrandisci

Link permanente

Questo indirizzo è assegnato permanentemente a questo prodotto. Ad esso puoi aggiungere questa pagina ai tuoi preferiti e richiamarla quando vuoi.

<http://it.yamaha.com/it/products/link/109472>

Panoramica **Specifiche**

[Torna all'inizio](#)

Copyright © 2004 Yamaha Corporation. All rights reserved.

http://www.sgm.it | sgm@sgm.it | sgm@sgm.it

- 1. A CHI SI RIVOLGE
- 2. PRESENTAZIONE
- 3. DESCRIZIONE TECNICA
- 4. CARATTERISTICHE
- 5. DIMENSIONI
- 6. PESO
- 7. CONNESSIONI
- 8. DISPLAY GARANZIA SGM
- 9. PANNELLI CONNESSIONI

- 1. CARATTERISTICHE
- 2. DESCRIZIONE TECNICA
- 3. CARATTERISTICHE
- 4. DIMENSIONI
- 5. PESO
- 6. CONNESSIONI
- 7. DISPLAY GARANZIA SGM
- 8. PANNELLI CONNESSIONI

Powerlight 1212D
 12 canali a 12A
 12 canali a 12A
 12 canali a 12A

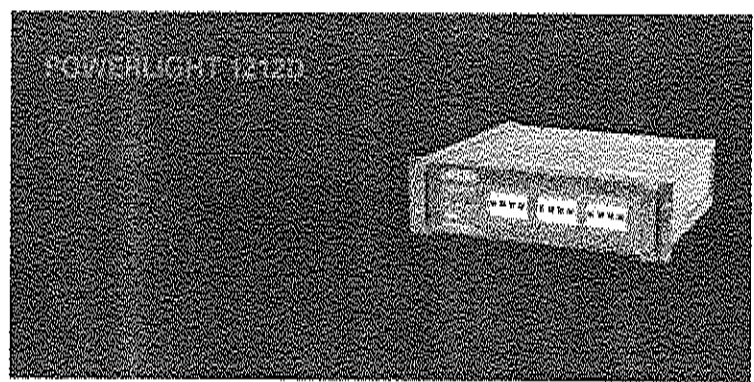

Powerlight 1212D è un dimmer digitale a 12 canali (12A), alloggiato in un robusto contenitore metallico da 3 unità rack. Tutti i controlli e le regolazioni sono accessibili tramite i pulsanti disposti sul pannello frontale, e monitorabili dal display incorporato. Il microcomputer interno gestisce una completa serie di funzioni (soft patch, channel mode, channel level, pre heat, curve di equalizzazione, ecc.). Powerlight 1212D è stato progettato con una grande attenzione all'affidabilità e adatte soluzioni

tecniche d'avanguardia. Include autodiagnosi interna, ventilazione forzata con flusso proporzionale alla temperatura, protezione uscite con interruttore magnetotermico su ciascun canale. Powerlight 1212D può funzionare anche senza un controllo esterno: è infatti possibile creare 4 diversi chiese con un massimo di 32 steps per ogni sequenza. Il software interno è aggiornabile via RS-232. Powerlight 1212D è disponibile con 5 differenti pannelli connessioni: ILME 24, ILME 16, Cabur e Socapex e Powercon.

- 1. MANUALE
- 2. RICHIEDI IL CATALOGO NEWSLETTER
- 3. GHIOTTO SPOT E WASH PER SERGIO CAMMARIERE IN CONCERTO
- 4. Giochi e Synthesis SGM al HCIF di Zurigo
- 5. PROIETTORI SGM SHOTTO 400 PER IL MUSEO NATURAMA

Powerlight 1212D è un dimmer digitale a 12 canali (12A), alloggiato in un robusto contenitore metallico da 3 unità rack. Tutti i controlli e le regolazioni sono accessibili tramite i pulsanti disposti sul pannello frontale, e monitorabili dal display incorporato. Il microcomputer interno gestisce una completa serie di funzioni (soft patch, channel mode, channel level, pre heat, curve di equalizzazione, ecc.). Powerlight 1212D è stato progettato con una grande attenzione all'affidabilità e adotta soluzioni tecniche d'avanguardia, incluse autodiagnosi interna, ventilazione forzata con flusso proporzionale alla temperatura, protezione uscite con interruttore magnetotermico su ciascun canale. Powerlight 1212D può funzionare anche senza un controllo esterno: è infatti possibile creare 4 diversi chiese con un massimo di 32 steps per ogni sequenza. Il software interno è aggiornabile via RS-232. Powerlight 1212D è disponibile con 5 differenti pannelli connessioni: ILME 16, Cabur e Socapex.

- 1. DIMENSIONI (ALXP): 13,3 x 44,2 x 40 cm
- 2. PESO: 18 Kg
- 3. CONNESSIONI
 - Powerlight 1212D con connettori ILME 16: 020-2463
 - Powerlight 1212D con connettori CABUR: 020-2457
 - Powerlight 1212D con connettori SOCAPEX: 020-2429
 - Powerlight 1212D con connettori POWERCON: 020-2460

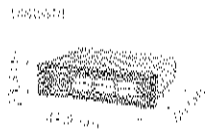

Copyright © SGM S.p.A.

Powerlight 1212D
 12 canali a 12A
 12 canali a 12A
 12 canali a 12A

Powerlight 1212D

Powerlight 1212D

HOME

CONTATTACI

DOWNLOAD

COLLEGAMENTI WEB

Home > LUCI > Lampade > Lampade GX9.5 > GX9.5 Osram 230V 1000W

Venerdì, 22 gennaio 2009

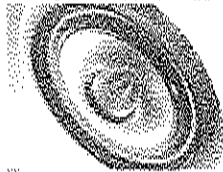

fantastic light & sound



Home
Chi siamo
Download
Contattaci
Cerca

LUCI > Lampade > Lampade GX9.5 > GX9.5 Osram 230V 1000W

Cod. 807520

GX9.5 Osram 230V 1000W

(Background srl)

Prezzo: € 26,00
(iva inclusa)



*Gx9.5 Osram
230V 1000W
Colour Temp.: 3200K
Type: 64745
CP-70 FVA
OE/SE: SE
Lumen: 36000
voltage: 230V
Watt: 1000W
Lifetime/H: 200
Box Quant.: 20
Length: 110mm
Diameter: 35mm
Socket: GX9,5*

Quantità: 1

Aggiungi

Username

Password

Ricordami

Entra

Password dimenticata?

Nessun account? Registrati

Abbiamo 1 indicatore online

AUDIO ▶
DJ ▶
EFFETTI SPECIALI ▶
FLIGHT CASE ▶
LASER
LUCI ▶
PRODOTTI IN OFFERTA
STATIVI E TRALICCI ▶
VIDEO ▶
PROIETTORI
PUBBLICITARI

Mostra Carrello
Il carrello è vuoto.

Cerca

Cerca

Top Ten

- 01 G6.35 Showtec 120V 300W
- 02 Lampada Par 56 230 V 300 Watt NSP
- 03 EFR G26.35 Showtec 15V 150W
- 04 Pipe Clamp
- 05 IT30-200 Americana da 2 Mt
- 06 IT30-100 Americana da 1 Mt
- 07 Case for 120 CD Blue G6.35 Showtec 230V 300W
- 09 Par 56 Pro Black
- 10 FL-SET
- 11 ELC GX5.3 Osram 24V 250W
- 12 Hexacon

Informazioni Venditore

500 by Anu

Xtreme 700 2 x 430 Watt DSP integrato

€ 850,00
Aggiungi

Microphone stands Black



€ 19,00
Aggiungi

MCM-12A



€ 310,00
Aggiungi

Liquido per macchina della schiuma



€ 29,00
Aggiungi

Background srl - Via Cassanese, 12 (nav. 24073) Sesto (VA) - P. tel. 0390120000

© 2009 SM Elettronica Background srl - Realizzazione web Golfonetwork

[HOME](#)[CONTATTACI](#)[DOWNLOAD](#)[COLLEGAMENTI WEB](#)[Home](#) > [Lampade](#) > [Lampade GY16](#)

Gondoli, 12 gennaio 2009

Your professional partner for sound & lighting

Home
Chi siamo
Download
Contattaci
Cerca

Abbonamento assistente online

AUDIO ▶
DJ ▶
EFFETTI SPECIALI ▶
FLIGHT CASE ▶
LASER
LUCI ▶
PRODOTTI IN OFFERTA
STATIVI E TRALICCI ▶
VIDEO ▶
PROIETTORI
PUBBLICITARI

Mostra Carrello
Il carrello è vuoto.

Cerca

Cerca

I nostri prodotti



Cod. 808850

GY16 Osram 230V 2000W

GY16 Osram 230V 2000W Dettagli...

€ 47,00
(iva inclusa)

Quantità: 1

Aggiungi

SEO by Arto

Username:

Password:

Ricordami

Entra

Password dimenticata?
Nessun account? Registrati

Top Ten

- 01 G6.35 Showtec 120V 300W
- 02 Lampada Par 56 230 V 300 Watt NSP
- 03 EFR G26.35 Showtec 15V 150W
- 04 Pipe Clamp
- 05 IT30-200 Americana da 2 Mt
- 06 IT30-100 Americana da 1 Mt
- 07 Case for 120 CD Blue G6.35 Showtec 230V 300W
- 08 Par 56 Pro Black
- 09 FL-SET
- 10 ELC GX5.3 Osram 24V 250W
- 12 Hexacon

Followspot 2000



€ 395,00
Aggiungi

ELC GX5.3 Osram 24V 250W



€ 12,00
Aggiungi

DataFlower



€ 139,00
Aggiungi

6 Channel DMX Dimmer Pack

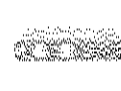

€ 299,00
Aggiungi

Background srl - Via Caperna IV n.10 - 39071 Sarnon (TN) - Tel. 0461-720658

© 2009 SM Electronica Background srl - © Realizzazione web Golfonetwork

[HOME](#)

[CONTATTACI](#)

[DOWNLOAD](#)

[COLLEGAMENTI WEB](#)

[Home](#) > [LUCI](#) > [Lampade](#) > [Lampada Par 64](#) > [Lampada Par 64 240 V 1000 Watt NSP](#)

giovedì, 22 gennaio 2009



Home
Chi siamo
Download
Contattaci
Cerca

[LUCI](#) > [Lampade](#) > [Lampada Par 64](#) > [Lampada Par 64 240 V 1000 Watt NSP](#)

Username

Password

Ricordami

Entra

Password dimenticata?

Nessun account? Registrati

Adesso 3 visitatori online

AUDIO ▶
DJ ▶
EFFETTI SPECIALI ▶
FLIGHT CASE ▶
LASER
LUCI ▶
PRODOTTI IN OFFERTA
STATIVI E TRALICCI ▶
VIDEO ▶
PROIETTORI
PUBBLICITARI

Mostra Carrello
Il carrello è vuoto.

Cerca

Cerca



Visualizza
Ingrandimento

Cod. 82183

Lampada Par 64 240 V 1000 Watt NSP

(Background srl)
Prezzo: € 32,00
(iva inclusa)

Lampada per Par 64 230 V 1000 Watt NSP Showtec

Colour Temp.: 3200K
Type: CP60
Lumen: 400000
Voltage: 240V
Watt: 1000W
LifetimeH: 300
Box Quant.: 6
Beam: NSP
Beam angle: 6x12°
Socket: GX16d

Quantità: 1

Top Ten

- 01 G6.35 Showtec 120V 300W
- 02 Lampada Par 56 230 V 300 Watt NSP
- 03 EFR G26.35 Showtec 15V 150W
- 04 Pipe Clamp
- 05 IT30-200 Americana da 2 Mt
- 06 IT30-100 Americana da 1 Mt
- 07 Case for 120 CD Blue G6.35 Showtec 230V 300W
- 08 Par 56 Pro Black
- 10 FL-SET
- 11 ELC GX5.3 Osram 24V 250W
- 12 Hexacon

Informazioni Venditore

SEO by Atto

LEM L-2000 Radionicrofono ad archetto



€ 145,00
Aggiungi

BY9.5 Osram 230V 300W



€ 23,50
Aggiungi

Cuffia DAP-AUDIO HP-200



€ 55,00
Aggiungi

BodyPack per COM-51/53



€ 155,00
Aggiungi

Background srl - Via L. Botero, 15 - 00177 Roma (RM) - P. IVA 01487210018

© 2009 SM Elettronica (Background srl) - Realizzazione web Golfonetwork

http://www.sgm.it/sgm/produzioni/24sc.htm

- 1. PRESENTAZIONE
- 2. CARATTERISTICHE
- 3. MANUALE
- 4. ACCESSORI
- 5. PREZZI
- 6. INFORMAZIONI
- 7. CONTATTI
- 8. FINANZIAMENTI
- 9. USATO GARANTITO SGM
- 10. ALTRI MODELLI

- 1. PRESENTAZIONE
- 2. CARATTERISTICHE
- 3. MANUALE
- 4. ACCESSORI
- 5. PREZZI
- 6. INFORMAZIONI
- 7. CONTATTI
- 8. FINANZIAMENTI
- 9. USATO GARANTITO SGM
- 10. ALTRI MODELLI

- 1. PRESENTAZIONE
- 2. CARATTERISTICHE
- 3. MANUALE
- 4. ACCESSORI
- 5. PREZZI
- 6. INFORMAZIONI
- 7. CONTATTI
- 8. FINANZIAMENTI
- 9. USATO GARANTITO SGM
- 10. ALTRI MODELLI

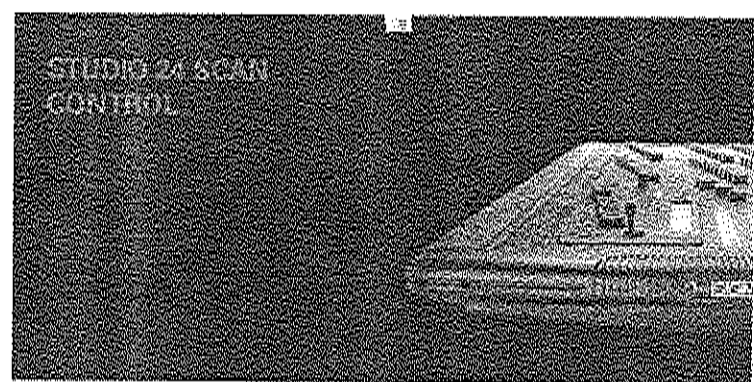

Studio 24 Scan Control è un mixer luci affidabile e semplice da utilizzare, in grado di controllare 24 o 48 canali per luci dimmerate, e 12 unità "intelligenti" che utilizzano fino a 36 canali DMX ciascuna. I controlli dello Studio 24 Scan Control comprendono: Manual Presets (2 file da 24 sliders, utilizzabili come 2 preset da 48 canali o singolo preset da 48 canali); Registers (1 file da 24 sliders che controllano i registri di memoria);

Light Chase controls (per la creazione e gestione del chase); DMX Unit controls (per controllare proiettori a testa mobile, scanner, cambiacolori, dimmers, e qualunque altra apparecchiatura che utilizza il protocollo DMX 512); Studio 24 Scan Control è un mixer luci estremamente versatile, adatto una vasta gamma di applicazioni: dal concerto al teatro, dai club agli studi televisivi, dai piccoli ai grandi eventi spettacolari.

- 1. PRESENTAZIONE
- 2. CARATTERISTICHE
- 3. MANUALE
- 4. ACCESSORI
- 5. PREZZI
- 6. INFORMAZIONI
- 7. CONTATTI
- 8. FINANZIAMENTI
- 9. USATO GARANTITO SGM
- 10. ALTRI MODELLI

PARAMETRI GENERALI

2 presets + registri di memoria su 3 linee indipendenti di sliders.
24 chase di luci programmabili (max 24 passi).
24 pagine di registri di memoria.

CONNESSIONI

Connettori In/out DMX, presa SMPTE per sincronismo dai cambi registri di memoria.
Ingresso audio e microfono incorporato per le funzioni di sincronismo musicale.
Presa MIDI in/through/out
Presa Jack per comando a pedale up/down di cambio registri di memoria.
Presa XLR per luce di servizio (12V 3W).
Alimentatore switching universale A1.4 incluso.

CARATTERISTICHE

Chase facilmente trasferibili in memoria.
Regolazione indipendente del tempo di cross fra preset.
Possibilità di salvare dati e memoria su PC.
576 memoria di scena.
Disponibilità di programmi per farli memorizzati a specchio corpo mobile residenti in memoria a direttamente utilizzabili.
Funzione Link per l'aggiornamento dalla memoria.
Controller universale per 12 unità DMX (scanner, cambiacolori o dimmer) che utilizzano massimo 36 canali.
12 programmi di 12 scena riservati per proiettore.

DIMENSIONI

(AxLxP) 9.5 x 102 x 49 cm

PREZZO

17.5 Kg

CODICE

005_1276

OUTPUT

512 canali per la gestione di un massimo di 12 proiettori intelligenti, 24 o 48 (singolo o doppio) riservati per la gestione di canali dimmer.

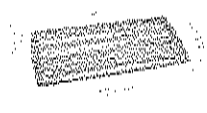

Copyright © SGM 2007 SGM

02 90 90 90 90

www.sgm.it

Cavi per Barre

Cavi Cablati per Barre Portafari Elettrificate

I cavi cablati e pronti all'uso risolvono ogni problema di collegamento tra i Dimmer luci e le Barre Elettrificate. Numerosi modelli disponibili a 2/3/4/6 canali per qualsiasi applicazione sia con connettori Harting 10 poli che con connettore e Spine CEE.

C4HI-10/15/20/25/30

Canali: 4 singoli
Cavo: 12x1,5 mm² CEI 20-22 II
Connettori: Harting 10 poli + masse
Lunghezza: 10 a 30 metri
Utilizzo: per Barra El. BPE150-4C4P
per Barra El. BPE150-4C8P

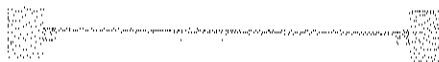

C6HI-10/15/20/25/30

Canali: 6 singoli
Cavo: 19x1,5 mm² CEI 20-22 II
Connettori: Harting 16 poli + masse
Lunghezza: 10 a 30 metri
Utilizzo: per Barra El. BPE200-6C6P
per Barra El. BPE200-6C12P

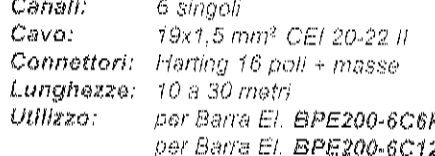

C2HC-10/15/20/25/30

Canali: 2 - (2 fari in parallelo)
Cavo: 7x1,5 mm² CEI 20-22 II
Connettore: Harting 10 poli - 2 CEE 16A
Lunghezza: 10 a 30 metri
Utilizzo: per Barra El. BPE150-4C4P



CX2HC-10/15/20/25/30

Canali: 2 - (3 fari in parallelo)
Cavo: 7x2,5 mm² CEI 20-22 II
Connettori: Harting 16 poli - 2 CEE 17
Lunghezza: 10 a 30 metri
Utilizzo: per Barra El. BPE200-6C6P

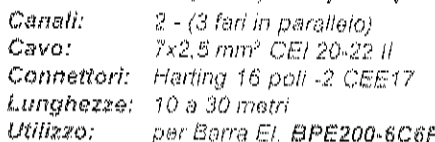

C3HC-10/15/20/25/30

Canali: 3 - (2 fari in parallelo)
Cavo: 10x1,5 mm² CEI 20-22 II
Connettori: Harting 16 poli - 3 CEE 16A
Lunghezza: 10 a 30 metri
Utilizzo: per Barra El. BPE200-6C6P

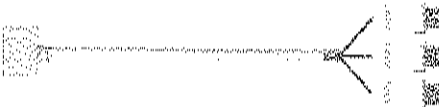

C4HC-10/15/20/25/30

Canali: 4 singoli
Cavo: 12x1,5 mm² CEI 20-22 II
Connettore: Harting 10 poli - 4 CEE 16A
Lunghezza: 10 a 30 metri
Utilizzo: per Barra El. BPE150-4C4P
per Barra El. BPE150-4C8P



C6HC-10/15/20/25/30

Canali: 6 singoli
Cavo: 19x1,5 mm² CEI 20-22 II
Connettori: Harting 16 poli - 6 CEE 16A
Lunghezza: 10 a 30 metri
Utilizzo: per Barra El. BPE200-6C6P
per Barra El. BPE200-6C12P

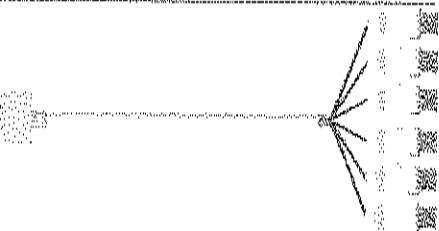

C2CC-10/15/20/25/30

Canali: 2 singoli
Cavo: 7x1,5 mm² CEI 20-22 II
Spine: Spine e prese CEE 16A
Lunghezza: 10 a 30 metri



C3CC-10/15/20/25/30

Canali: 3 singoli
Cavo: 10x1,5 mm² CEI 20-22 II
Spine: Spine e prese CEE 16A
Lunghezza: 10 a 30 metri

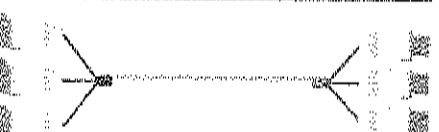

C4CC-10/15/20/25/30

Canali: 4 singoli
Cavo: 12x1,5 mm² CEI 20-22 II
Spine: Spine e prese CEE 16A
Lunghezza: 10 a 30 metri

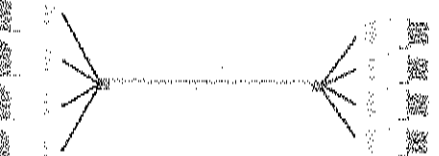

C6CC-10/15/20/25/30

Canali: 6 singoli
Cavo: 19x1,5 mm² CEI 20-22 II
Spine: Spine e prese CEE 16A

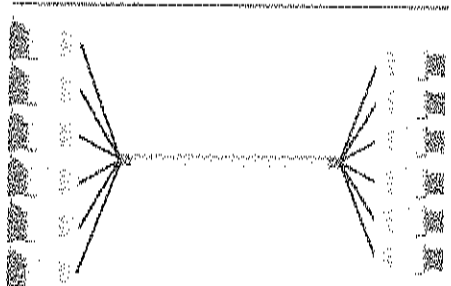

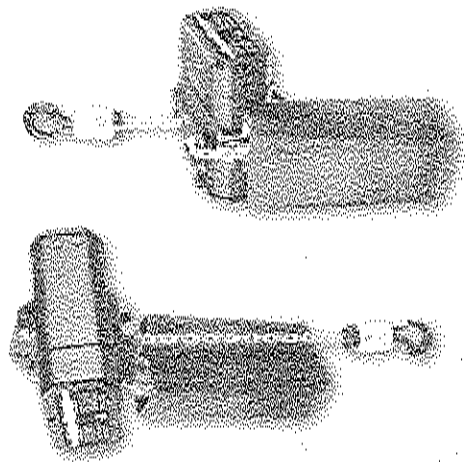

BGV-D8 - Elektrokettenzüge

- Traglasten 250 kg - 5000 kg
- Kletter- oder Stationförmig
- Überschnur durch patentierte Rutschkupplung
- Direkt- oder Schritzfremsteuerung
- Leichte und kleine Bauform
- Exakte Kettenführung
- Textilkettenspeicher

BGV-D8 Electric Chain Hoists

- Capacity 250 kg - 5000 kg
- Climbing- or standard hoist
- Overload protection with patented friction clutch
- Direct- or contractor control
- Light and compact design
- Precise chain guide
- Textile chain bag

Polyamide Beams durchkuppelungsbaugruppe • Gleitbetriebsbremse • Selbstkuppelung als Überlastschutz

Fremst- oder Frechlaufschritzfremsteuerung • DC-Drive • Friction clutch of overload protection

Kettenführungsschleife aus Polyamidwerkstoff • Mindestens 60% Verkürzen der Kette

Chain guide of Polyamide in pressure chain and packings

5-Taschen-Kettensack für sichere und ruhlichere Bewegung

5-Pocket chain pocket instead of case and smoother run

Drehtrieb Kolbenstange als optionales Zubehör für Traglasten von 250-2500 kg

Turnchock shaft suspension as an option for capacities of 250-2500 kg

Kletterbock für 2-strängigen Betrieb ab optionaler Zubehör für 500-5000 kg

2-Strängbetrieb als an option for capacities of 500-5000 kg

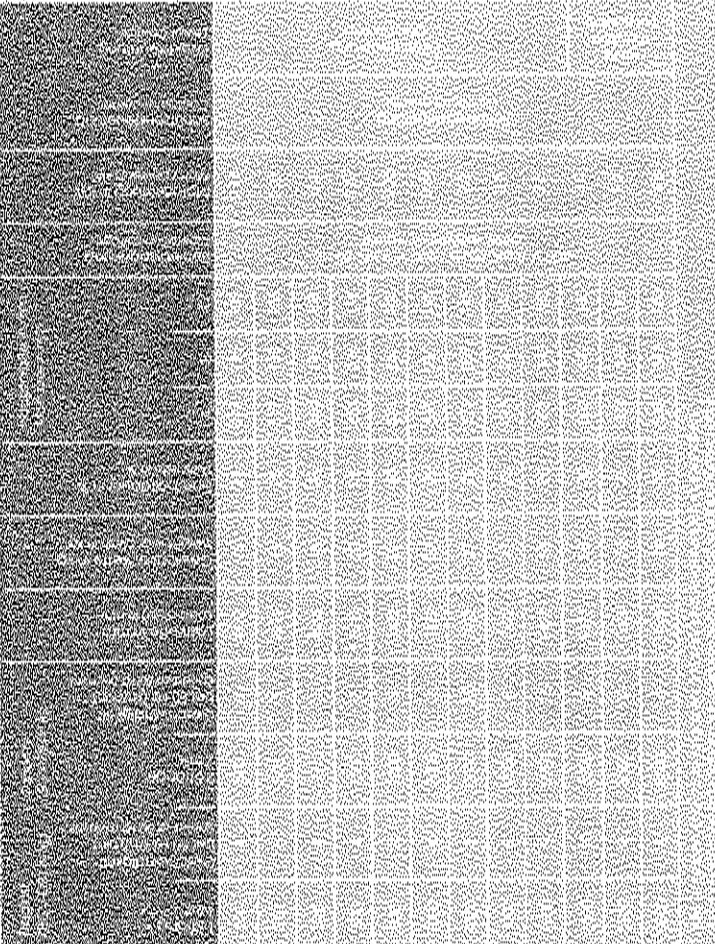
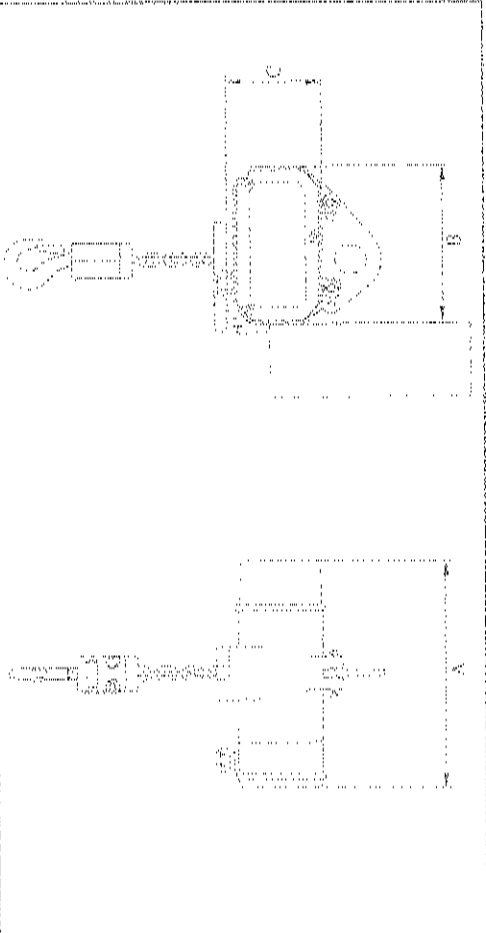
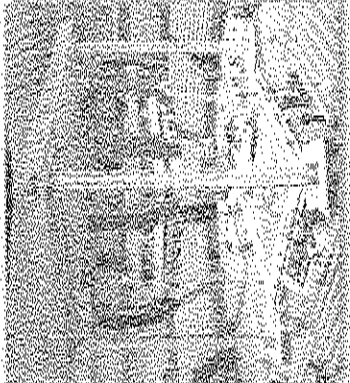
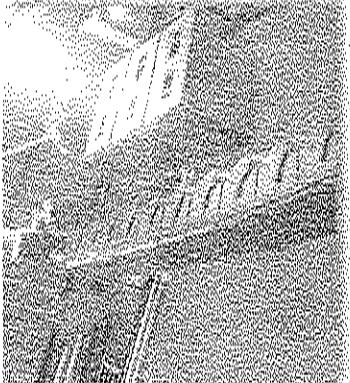

NP4001



Con il nuovo proiettore NEC NP4001 NEC Display Solutions offre per la prima volta un modello in formato wide 15:9. Con questa diagonale, la risoluzione ottimizzata di 1 280 x 768 (WXGA) e una luminosità di 4.500 ANSI Lumen, il nuovo NEC NP4001 si presenta come apparecchio ideale sia per sale conferenze grandi e luminose che per le applicazioni di E- Cinema. L'uso intensivo nel campo del digital signage non crea problemi al NEC NP4001 che ha una garanzia di 3 anni 24/7 e grazie alle versatilità di utilizzo offerta dal funzionamento a una o due lampade, a seconda della modalità, può raggiungere una durata di 5.000 ore.

Nome

- Risoluzione nativa: 1280 x 768 (WXGA)
- Intensità luminosa: 4500 ANSI-lumen (modus normale Dual Lamp)
- Rapporto di contrasto: 2100:1 con DynamicBlack™
- Funzione Lens-Shift (verticale ed orizzontale)
- 5 obiettivi di ricambio con chiusura rapida
- Risoluzione massima: 1600 x 1200 (UXGA) riproduzione interpolata
- 2 dischi colori per varie applicazioni
- Zoom motorizzato
- Sistema a 2 lampade
- Focus motorizzato
- Funzione di spegnimento alimentazione
- Correzione trapezoidale (H=±27°, V=±40°)
- Triplice sistema di sicurezza
- Comando a distanza con Laserpointer e gestione mouse
- 2500 ore durata lampade (Modalità eco)
- 3 anni di garanzia

Prezzo: € 4.238,40*
*suggested street price (Prezzo consigliato al Pubblico IVA inclusa)

- Home
- Prodotti
- Prodotti
- Prodotti
- Prodotti
- Prodotti
- Prodotti
- Prodotti
- Prodotti
- Prodotti
- Prodotti
- Prodotti
- Prodotti
- Prodotti
- Prodotti

Per

Per soluzioni per your business - click reference!

With our products there are solutions for any situation. Our models are designed to meet a wide range of your business needs. We have the right solution for you. Contact us for more information.

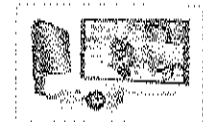

For more information

NEC Product Overview

NEC Display Solutions offers a wide range of products for your business. Our products are designed to meet a wide range of your business needs. We have the right solution for you. Contact us for more information.

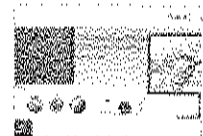

Accedi al sito e ricerca i Rivenditori Autorizzati



Se non sei ancora registrato, puoi registrarti



...azioni ad alta tecnologia di ricambio per applicazioni speciali: illuminazione di teatri, arene, sc...

Home Informazioni Contatti





OSRAM

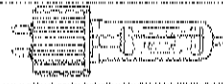

LAMPADE PER VISUALIZZAZIONE, SPETTACOLO, CINEMA E APPLICAZIONI TECNICHE

La grande competenza tecnologica di OSRAM si pone al servizio di settori specifici, dove sono richieste prestazioni di alto livello: teatro e cinema, produzione di microchip, aeroporti e medicina.

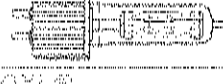
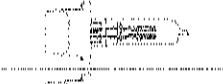
pag 8 di 9

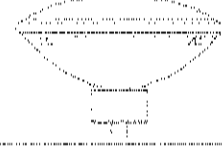
Descrizione prodotto		prezzi Iva esclusa	selez quantità
LAMPADE AD ALOGENI E LAMPADE SENZA ALOGENI			
HPL®			
Lampade ad alogeni ad altissime prestazioni 3.150 K			
	93728 575 W 230 V attacco 2 spinotti	30,00 €	<input type="checkbox"/>
	93729 750 W 230 V attacco 2 spinotti	31,00 €	<input type="checkbox"/>
	93728 LL HPL 575 W 230 V attacco 2 spinotti	40,00 €	<input type="checkbox"/>
	93729 LL HPL 750 W 230 V attacco 2 spinotti	42,00 €	<input type="checkbox"/>
QXL®			
Lampade ad alogeni ad altissime prestazioni			
	93721 QXL 750 W 77 V attacco G9,5	57,00 €	<input type="checkbox"/>
	93721 LL QXL 750 W 77 V attacco G9,5	66,00 €	<input type="checkbox"/>
aluPAR 56			
Lampade ad alogeni con riflettore in alluminio			
	aluPAR 56 300 W NSP 300 W 230 V attacco GX16d	25,00 €	<input type="checkbox"/>
	aluPAR 56 300 W MFL 300 W 230 V attacco GX16d	25,00 €	<input type="checkbox"/>
	aluPAR 56 300 W WFL 300 W 230 V		

- PROEL GROUP
novità
- PRODOTTI
sound reinforcement
- SERVIZI
video
- BRANDS
lighting
- EVENTI
microphones systems
- PRESS
Axi systems
- PRODUCT LIBRARY
stage equipment
- CONTATTI
die-hard musical products

lighting

news

Di settembre, la famiglia delle brand Proel al NAMM Show 2009.

Arabic Show: Proel XONE16 installato in MECCO da abawalib

Al NAMM Show 2009, Proel porta su navetta Audio e su DJ

Per il marchio DJ, nuova gamma ancora nella gamma prodotti

Amplificatore Proel HP-DJAGGREGO alle prestazioni a basso impatto ambientale

Mobywand in prova col Group Proel al Mover Show 2009

PLLFK 05P

Liquido per macchine da fumo professionali, tonica da kg, 5

Order code : PLLFK05P

Stampa

Foto prodotto :

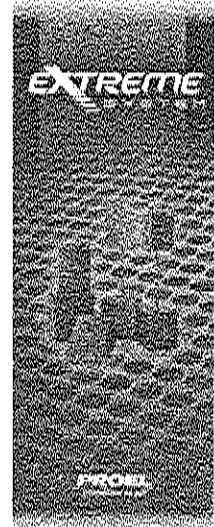
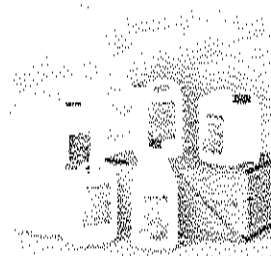

Dati della scheda tecnica	
Confezione standard : 5 kg	
Il prodotto è necessario di	
NOTE	Descrizione
DRAGO BMX	Macchina da fumo professionale DMX 1500W
DRAGO STAGE	Macchina da fumo professionale, getto verticale 1500 W
DRAGO HEAVY	Macchina da fumo professionale 1500 W
DRAGO ICE	Macchina per fumo basso.

0210 03007 [Contattaci](#)
[Ricerca nel sito](#)

Proel S.p.A. - PI 00778590679
Via dei Eumeni 37/43, CAP 64022 Smerdignano (Tr) ITALY
Tel. +39 0863 43242 - info@proelgroup.com

[Feedback](#) | [Termini legali](#) | [Privacy](#)

- PROEL GROUP
about
- PRODOTTI
sound reinforcement
- SERVIZI
video lighting microphone systems
- BRANDS
lighting microphone systems
- EVENTI
avf systems
- FRESS
stage equipment
- PRODUCT LIBRARY
dis-hard
- CONTATTI
musical products

lighting

Stampa

news

In preparazione, la tecnologia della scena Proel al NAMM Show 2009!

Arabia Saudita: Proel S2000 è installato al MEBAC da Adnanah

Al NAMM Show 2009, Proel porta al stand Audio e so on!

Per il NAMM 09, nuovi prodotti anche nella gamma prodotti!

Amplificatore Proel HP-D3000PFC: sito proprietario e basso impatto ambientale

Hollywood fa poker nel Gruppo Proel al NAMM Show 2009!

Home > Lighting > Ambient Effects > Macchine Fumo e Nebbia

DRAGO DMX

Regolazione degli intervalli di fumo. Controllo DMX. Comando a bordo. Comando a distanza incluso. Termosifone di sicurezza ripristinabile. Per un buon funzionamento si consiglia l'uso di liquidi PROEL (PLLPK05P). Disponibile anche con alimentazione 120V 60Hz (cod. PLFD150DXUS). Codice case PLCS44. Conforme alle normative CE.

Order code : PLFD150DX

Immagine :

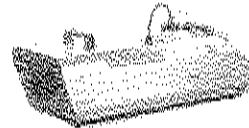

Manuale d'uso :

doc_011291625831550.pdf

Personality file :

doc_111626407612430.pdf

Dati della scheda tecnica

Campi di applicazione : teatri, sale polifunzionali, discoteche, disco-pubs, locali d'intrattenimento; all'interno o all'esterno di palchi, spettacoli, eventi con forte presenza di pubblico.

Allimentazione : 230V 50Hz - 120V 60 Hz

Resistenza : 1500 Watt

Grado di protezione : IP20

Fusibile : 8 A

Controlli : DMX 512

Durata emissione fumo continuo : 120 s

Capacità tecnica : 6 Lt

Dimensioni (L x A x P) : 290x190x640 mm

Peso Netto : 14 kg(30.870lb)

Note tecniche : Tempo di erogazione: 60-120 s
Comando a distanza incluso
Fumo: 30.000 com/hour

Accessori

Modello	DESCRIZIONE
PLLPK 05P	Liquido per macchine da fumo professionali
PLLAK05T	Profumazione al tabacco per macchine del fumo
PLLAK05A	Profumazione alla mela per macchine del fumo
PLLAK05C	Profumazione al cacao per macchine del fumo
PLLAK05I	Profumazione al limone per macchine del fumo
PLLPK 2AP	Liquido per macchine da fumo professionali
CASEP	Case per i macchina del fumo maxi, cod. PLFD1R/150DX
PLLAK05M	Profumazione alla menta per macchine del fumo
Prodotti correlati	
Modello	DESCRIZIONE
PLLPK 05P	Liquido per macchine da fumo professionali

Contattaci | Termini e condizioni | Privacy

Proel S.p.A. - 01 20770500679
Via alla Riforma 37/43, CAP 64027 Sant'Omero (TE) ITALY
Tel. +39 0861 81241 - info@proelgroup.com

Feedback | Termini e condizioni | Privacy

- PROEL GROUP [new products](#)
- PRODUCTS [sound reinforcement](#)
- SERVICES [video](#)
- BRANDS [lighting](#)
- EVENTS [microphone systems](#)
- PRESS [set systems](#)
- PRODUCT LIBRARY [stage equipment](#)
- CONTACTS [disco/hard](#)
- [musical products](#)

lighting

NEWS

Preview of Proel South photos of NAMM Show 2008!

Scop Arabia: Proel Zoom è installato su Dowlah al MEMCO

NAMM Show 2008: Proel fotografa le nuove serie prodotti per DJ brand

Proel UK, a brand new power also in the product range

Proel HP-80400PFC amplifica high sound impact / low environmental impact!

NAMM Show 2008: first of a new brand for Hollywood and Proel Group!

[Lighting](#) > [Lighting](#) > [Theatre and Live Projection](#) > [Profiles](#)

PROFILE 750W/575W 25°/50° PROFESSIONAL

**Profile 750W/575W 25°/50° professional
Zoom from 25 to 50 degrees**

Order code : PLHT575PF25

Image :

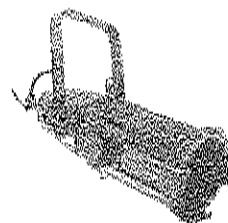

User manual :
[doc_512162777570610.pdf](#)

Datasheet

- Application fields :** Theatre, exhibitions, live, etc
- Power Supply :** 230V 50Hz - 120V 60Hz
- Power consumption :** 750W (with lamp PLLP750HTC) - 575W (with lamp PLLP575HTC)
- Beam angle :** from 25 to 50 degrees
- Lamp type :** halogen HPL 750 - HPL 575
- Lamp code :** PLLP750HTC - PLLP575HTC
- Protection rating :** IP 20
- Dimensions (W x H x D) :** mm. 210x294x800
- Weight :** 9,4 kg(20,727lb)

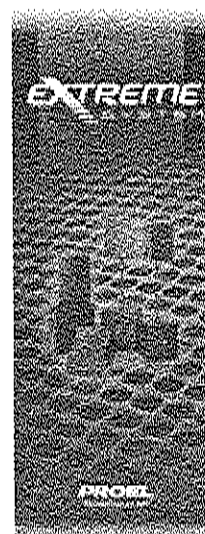

redescribe [RAM search](#)
[Site search](#)

Proel S.p.A.
Via sda Ruema 37/43, PSC 64027 Sant Omero (FE) ITALY
Tel. +39 0961 81241 - info@proelgroup.com

[Feedback](#) | [Legal notice](#) | [Privacy](#)

IT | EN

login

PROEL GROUP
new products

PRODUCTS
sound reinforcement

SERVICES
video

BRANDS
lighting

EVENTS
microphone systems

PRESS
avt systems

PRODUCT LIBRARY
stage equipment

CONTACTS
live-aid
musical products

lighting

news

Preview of Proel booth stands at FARM Show 2008!

Saudi Arabia: Proel SONE15 installed by Almosan at MECO!

RAMM Show 2008. Proel reaches on new audio products and SR stand!

Proel DM, a brand new power also in the product range!

Proel HD-D3400PFC amplifier high sound power / low environmental impact!

Motor Show 2008: Proel on a-kind stand for Hollywood and Proel Group!

Lighting > Lighting > Theatre and Live Projection > Profiles

PROFILE 750W/575W 15°/30° PROFESSIONAL

Profile 750W/575W 15°/30° professional
Zoom from 15 to 30 degrees

Order code : PLH1575PF30

Image :

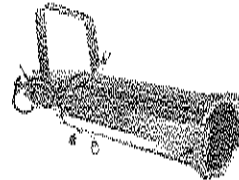

User manual :
noc_012153775533320.pdf

PROEL
lighting

15/30°



Datashield

Application fields : Theatre, exhibitions, live, etc
Power Supply : 220V 50Hz - 120V 60Hz
Power consumption : 750W (with lamp PLP750HTC) - 575W (with lamp PLLP575HTC)
Beam angle : from 15 to 30 degrees
Lamp type : Halogen HPL 750 - HPL 575
Lamp code : PLLP750HTC - PLLP575HTC
Protection rating : IP 20
Dimensions (W x H x D) : mm, 210x295x800

code search | site search

Proel S.p.A.
Via Sile Ronchi 27/43, 05016007 San'Onofrio (TR) ITALY
Tel. +39 0561 81241 - info@proelgroup.com

Feedback | Legal notices | Privacy

- PROEL GROUP
new products
- PRODUCTS
sound reinforcement
- SERVICES
video
- BRANDS
lighting
- EVENTS
microphone systems
- PRESS
avl systems
- PRODUCT LIBRARY
stage equipment
- CONTACTS
die-hard
- MUSICAL PRODUCTS

lighting

news

- Preview of Proel South Africa 2009 - NAMIA Show 2009!
- Spain Analysis: Proel ZONEAL installed by Atavilla at MZBCC!
- NAMIA Show 2009: Proel focuses on new audio products and 3D board!
- Proel Ltd, a great new partner also in the musical range
- Proel SP-03400PFC amplifier: high sound output / low environmental impact!
- Motor Show 2008: Four-of-a-kind name for Hollywood and Proel Group!

Print

[Lighting](#) > [Lighting](#) > [Theatre and Live Performances](#) > [Follow spots](#)

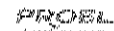

STARPOINT 1200CN

Support to be requested by code PLKPI82CRM.
Available with voltage 120V 60Hz (cod. PLIS1200CNUS).
Lamp, flight case and stand included.
This unit complies with CE directives.

Order code : PLIS1200CN

Image :

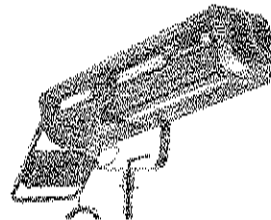

User manual :
doc_011870026931070.pdf
Personality file :
doc_111626890647A20.pdf



Detailed description	
Application fields :	for internal or external projections for stages, shows, strongly crowded events; for projections in theatres, multipurpose places
Power Supply :	230V 50Hz - 120V 60Hz
Beam angle :	6,5/10°
Lamp type :	HMI 12000S Osram
Lamp's socket :	SFC 15.5-6
Lamp code :	PLLRM112000S
Effects :	0-100%
Fuse :	8 A
Protection rating :	IP20
Number of colours :	7 dichroic + white and correction filters 3200K and 6000K; up to 24 monochrome colours can be created. Rainbow effect with adjustable rotating speed. Light-output dimmable from 0-100%.
Dimensions (W x H x D) :	486x400x1510 mm
Weight :	39 kg(85.965lb)

Auto search Site search

Proel S.p.A.
Via alla Guardia 377/83, PSC 64077 Sant'Onofrio (TE) ITALY
Tel. +39 0861 91241 - info@proelgroup.com

Feedback | Legal notices | Privacy

Fabri Illuminazione di Fabri Simonetta & C. Sas



Homepage



Chi Siamo



Dove siamo



Contattaci



Statistica

Catalogo:

Salin - Lampade Alogene Lineari

Accessori di Ricambio

Accessori per Illuminatori

Bandiere Bracci Sondi

Batterie Caricate e Non - per Fax

Centrifughe - Controller

Cine ERActa - Effetto Flamma

Canoa Morsatti e Clamp

Gelatina Colorata Lee Filters

Gelatina Conversione

Gelatina Diffusione e Frost

Generatori di Schiuma

Illuminatori Diecotelec

Illuminatori - a Luce Fredda

5500°K

Illuminatori Architettonici

Illuminatori da Negozio

Illuminatori Fotografici Luce

Calda 3260°K

Illuminatori Par

Illuminatori per Foto Reporter

Illuminatori Festival

Lamp. Basso Tensione 55, 56

Lampade a Scarica

Lampade Alogene a Spina

Lampade Alogene Lineari

Lampade Attacco E27-e10

Lampade Diecotelec

Lampade Incaluxsi

Lampade Par 20 Par 20 Par 30

Lampade Par 36

Lampade Par 56

Lampade Par 84

Lampade Strobe

Lampade Wood -Blacklight

Lampade di Ricambio

Macchine Fumo - Bolla - Neve

Macchine Sparkocromedol

Mauriflute Foto/cine/video

Nastro Tappeto Senza - Galle

Pince e Clamp

Siree Specchiere

Softbox e Softbox

Stativi

Tappeto Danza Pvc

Teste video a Trappiedi

Tubi di Alluminio - Americani

LAMP. 1250W 230V 189MM P2/12 STUDIO / IVA C.

Codice: 84751

Descrizione:

CODICE PHILIPS 04552

CODICE GE Lighting 18908

WATT: 1250

VOLTS: 230

Ambora: K12

Codice Lf: P2/12

diam. 12 mm

lunghezza: 189

Vol: 230 vac

Grid: Kalva K 1000

Intensità: 102

Prezzo al pubblico: 7,70€



Aggiungi al Carrello



Richiedi informazioni

Ricerca:

Mostra

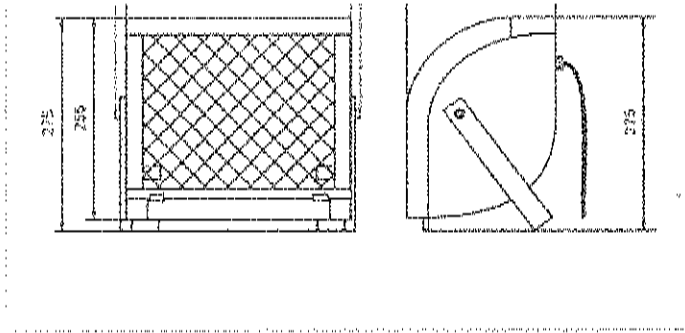

Prospettiva Frontale

Prospettiva Laterale

Sezione

Altezza

Spessore

Profondità

Larghezza

Pagina principale

Segui la versione

Azienda

Referenze

Prodotti

News

Download

Contatti

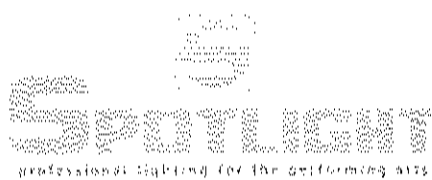

Home

Proiettori

Spotlight CONVEX PC

Cono Piano Convesso con
lente e riflettore
movibile da 0 a 52°
rete di protezione
Elettrici Isolati
Modello: 40011000

[Immagine]

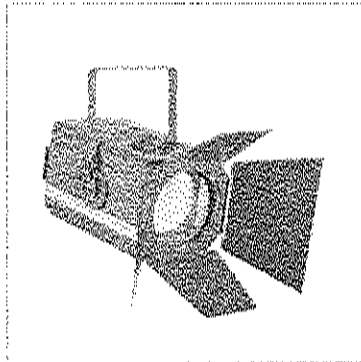

Caratteristiche Tecniche

Elettriche

- Alimentazione 230 V 50 / 60 Hz (altre su richiesta)
- Base portalamпада G 22 (GY 16 a richiesta)
- Cavo alimentazione 2 m (spina a richiesta)
- Serracavo antistrappo

Sicurezza

- Rete di protezione
- Bloccaggio telaio portagelatina
- Conforme alle direttive CE EN 60598-2-17

Ottiche

- Riflettore sferico in alluminio 99,99 % lucidato e trattato Ø 150 mm
- Lente in borosilicato antialone Ø 200 mm montata su supporti distanziati per favorire la ventilazione

Meccaniche

- Corpo in alluminio estruso e acciaio
- Verniciatura in resina epossidica nera goffrata
- Ventilazione a labirinto per l'eliminazione della fughe di luce

Operative

- Accesso alla manutenzione lampada attraverso sportello superiore rimovibile
- Staffa foro Ø 10 mm reversibile, scorrevole su guide estruse e regolabile in altezza, per il bilanciamento degli accessori e per l'utilizzo in tutte le posizioni
- Impugnature e maniglie ad alto isolamento termico
- Portalamпада installato su guide, regolazione per lampade da 2000/2500 W senza utensili
- Regolazione fuoco a vite senza fine con manopola

Dimensioni in mm

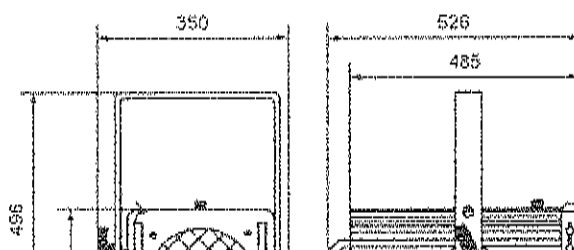

Fresnel

Piano Convesso

Vagabonda

Sospesa

Led

Proiettori (Rifletti)

Diffusori

Rete

Piani Convessi

Coni Regolabili

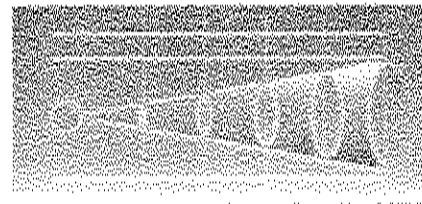

• **Diagramma Luce: Spot 4°** [vedi]

• **Diagramma Luce: Flood 56°** [vedi]



[Richiedi Informazioni]



[Scarica il Datasheet]



[Scarica il Manuale Utente]



[Disegno Eps]

...per saperne di più: Fari Piano Convessi

Spesso chiamato PC Spot, il Piano Convesso è la più semplice forma di fascio di luce con la lampada e il riflettore che si muovono entrambi avanti e indietro rispetto a una lente fissa piano convessa, controllando le dimensioni del fascio. Come nel modello Fresnel il fascio è regolabile anche se più concentrato. La parte piano della lente può essere martellata o liscia a richiesta.

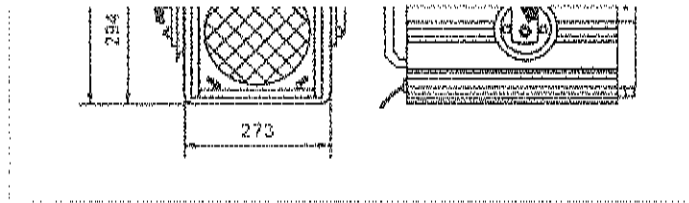

[Nuovo prodotto](#)

[Lavoriamo](#)

[Perché scegliere](#)

[Prodotti](#)

[News](#)

[Distributori](#)

[Contatti](#)

[Home](#)
[Pagina corrente](#)
[Azienda](#)
[Referenze](#)
[Prodotti](#)
[News](#)
[Download](#)
[Contatti](#)

SPOTLIGHT

professional lighting for the performing arts

[Cerca](#)
[Proiettori](#)
[Fari Piano Convessi](#)

Spotlight QS QS PC

Fari Piano/Convessi con
base a lampadina
e riflettore a 6°
o a 53° di apertura
con lenti antiscalfi
e riflettore in
alluminio anodizzato

Dimensioni: 220x266x162,5

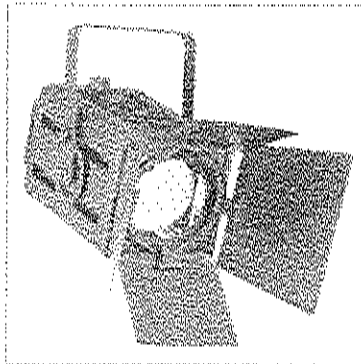
[\[Indietro \]](#)

Caratteristiche Tecniche

Elettriche

- Alimentazione 230 V 50 / 60 Hz (altre su richiesta)
- Base portalamпада GY 9,5
- Cavo alimentazione 2 m (spina a richiesta)
- Serracavo antistrappo

Sicurezza

- Rete di protezione
- Bloccaggio telaio portagelatina
- Conforme alle direttive CE EN 60598-2-17

Ottiche

- Riflettore sferico in alluminio 99,99 % lucidato e trattato Ø 70 mm
- Lente in borosilicato antiscalfi Ø 110 mm montata su supporti distanziati per favorire la ventilazione

Meccaniche

- Corpo in lamiera d'acciaio con struttura nervata ed alettata
- Verniciatura in resina epossidica nera goffrata
- Ventilazione a labirinto per l'eliminazione delle fughe di luce

Operative

- Accesso alla manutenzione lampada attraverso sportello superiore rimovibile
- Staffa foro Ø 10 mm
- Impugnature e maniglie ad alto isolamento termico
- Regolazione fuoco a vite senza fine con manopola

Dimensioni in mm

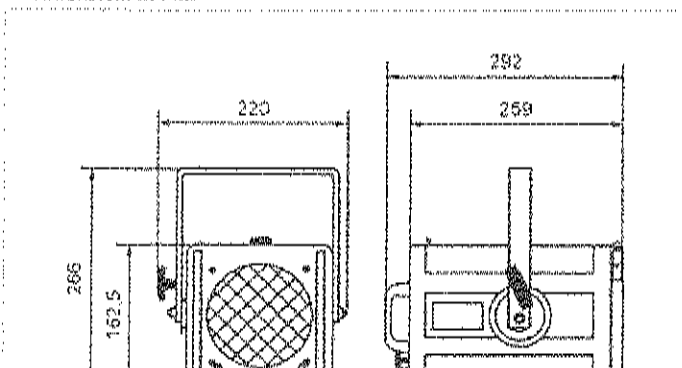

- [Fari Spot](#)
- [Fari Piano-Convessi](#)
- [Regolazione](#)
- [Regolazione](#)
- [LED](#)
- [Riflettore Sferico](#)
- [Dimmer](#)
- [Sra](#)
- [Fari Laboratorio](#)
- [Fari Laboratorio](#)



Diagramma Luce: Spot 6° [vedi]

Diagramma Luce: Flood 53° [vedi]

[Richiedi Informazioni]

[Scarica il Datasheet]

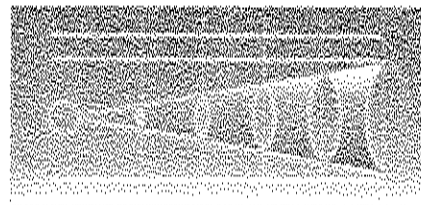
[Scarica il Manuale Utente]

[Disegno Esp]

...per saperne di più: Fari Piano Convessi

Spesso chiamato PC Spot, il Piano Convesso è la più semplice forma di fascio di luce con la lampada e il riflettore che si muovono entrambi avanti e indietro rispetto a una lente fissa piano convessa, controllando le dimensioni del fascio. Come nel modello Fresnel il fascio è regolabile anche se più concentrato. La parte piana della lente può essere martellata o liscia a richiesta.



Dimensioni

Materiali

Assemblaggio

Protezioni

Colori

Quantità

Commenti

Home / Home

English Website

Alcorno

Parbond

Proiettori

Fari

Servizi

Contatti

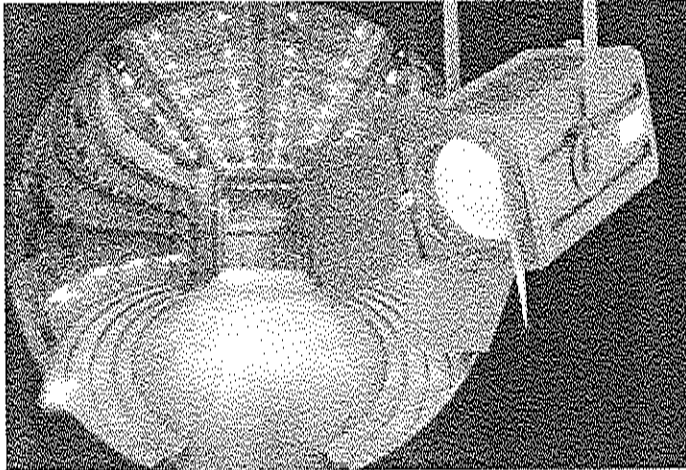

QUADRO

I "Quadro", Fresnel, PC e Sagomatori sono apparecchi che racchiudono tutte le caratteristiche degli illuminatori per utilizzo professionale (teatro, spettacoli, moda, ecc.).

Alle ottime prestazioni illuminotecniche uniscono praticità e robustezza. La particolare costruzione in lamiera d'acciaio nervata ha consentito di ottenere, inoltre, una "insospettata" leggerezza nel peso e nel prezzo. Movimento del carrello portalampana a vite senza fine, escursione media della regolazione da 4° a 62°. Utilizzano lampade alogene da 500 a 2000 W a 230 V.

Movimento del carrello portalampana a vite senza fine precisa e priva di vibrazioni (Fresnel e PianoConvessi).

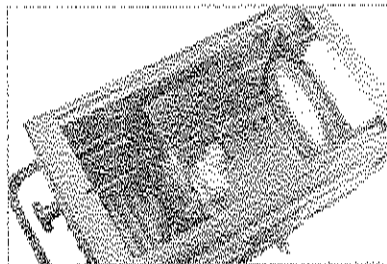

Lente su supporti distanziati per favorire la ventilazione.

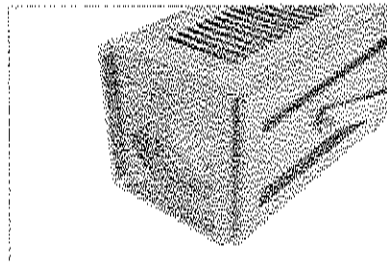

Blocco del telaio porta gelatina.

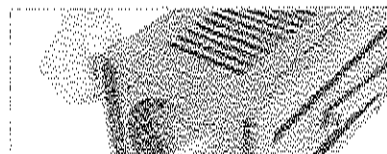

Lavora

Proiettori

Proiettori
 Fresnel PCX
 Fresnel
 Sagomatori e Anemfari
 Reflector
 Fari a LED
 Fari speciali
 Fari a Gas
 Accessori
 Video Architettonico



Scarica il catalogo Quadro

View products in Quadro

[Tutti i prodotti]

[Fari Fresnel]

[Fari Piano Convessi]

Caratteristiche Tecniche

Robustezza:
 Corpo in lamiera d'acciaio con struttura nervata ed alettata, verniciatura in nero gofrato antigraffio.

Durata:
 Struttura solida, componenti elettrici sovradimensionati con isolanti per alte temperature, lenti in vetro resistenti al calore.

Raffreddamento:
 Per convezione, attraverso cave a labirinto distribuite anche posteriormente per migliorare la ventilazione in posizione verticale, senza perdite di luce parassita.

Sicurezza:
 Conformità di tutti gli apparecchi alle norme europee EN 60598-2-17 specifiche per le apparecchiature professionali per pubblici locali, teatri ecc. con marcatura CE

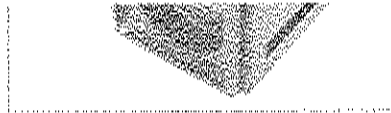

Alettatura di ventilazione anche sul lato posteriore per un corretto raffreddamento in posizione verticale.

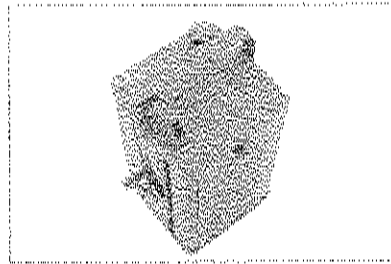

Forcella di sospensione con disco frizione per puntamento e bloccaggio precisi e sicuri.

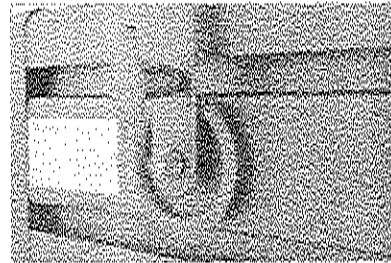

[Struttura del sito](#)

[Agenzia](#)

[Memorie](#)

[Progetti](#)

[News](#)

[Download](#)

[Contatti](#)

Home > Spot

English Version

Azienda Referenze Prodotti News Download Contatti

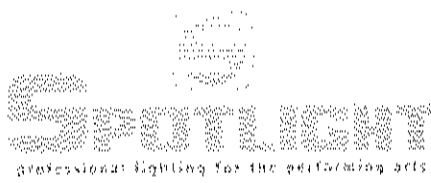

Home

Prodotti > Proiettori



Spotlight
PAR 64

Caratteristica principale: a
cambio per uso di
cambio PAR 64
cambio in Paralelo
500/1000 W 230 V

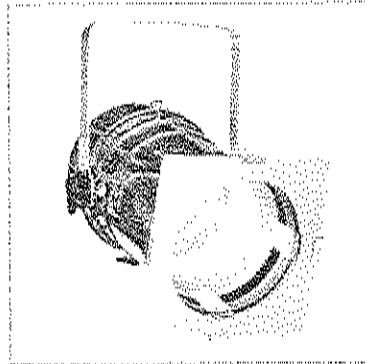

[indietro]

Caratteristiche Tecniche

- Per lampade PAR 64; 250/650W 28V ACL narrow spot and 500/1000 W 230 V spot, flood, wide flood
- Fascio luminoso molto intenso
- Possibilità di regolazione tramite dimmer
- Disponibile nei colori nero e silver (metallizzato); altri colori disponibili a richiesta

Registri

PAR 64/65/66

Spotlight

Spotlight

...

Spotlight

Spotlight

Par

PAR 64/65/66

PAR 64/65/66

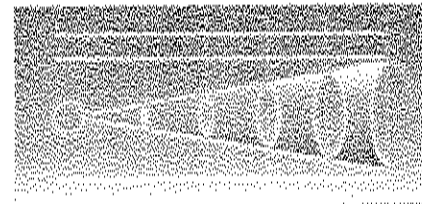

« Diagramma Luce: [vedi]

« Diagramma Luce: [vedi]

Home > Spot

Azienda

Referenze

Prodotti

News

Download

Contatti

Page 2044.html | sgmpowerline.com

- 1. PRESENTAZIONE
- 2. CARATTERISTICHE TECNICHE
- 3. ACCESSORI
- 4. DIMENSIONI
- 5. PREZZI
- 6. GARANZIA
- 7. ALTRI MODELLI

TECHNICAL DATA
 MSR 575/2 (7.200°K)
 Durata media lampada 1.000 H
 Lamp ordnat remote via DMX

COLORS
 Ruota colori: 6 colori + bianco
 Effetto di Rainbow a velocità regolabile.

Gobo
 Ruota gobo rotanti e indirizzabili: 6 gobo + bianco
 Gobo shake a velocità regolabile.
 Effetto rainbow
 Ruota gobo fissi: 7 gobo + bianco.
 Gobo shake a velocità regolabile

EFFECTS
 Funzionamento automatico in master e slave
 Sincronismo musicale
 8 programmi pre-impostati
 48 scene programmabili
 Cambio colore o gobo con blackout
 1 presenza rotante ad indirizzabile a 3 fasce
 Il numero delle scene in Program Run può essere cambiato individualmente
 Iris da 5% a 100% con effetti pulse
 Frost lineare

OPTICS
 Messa a fuoco elettronica
 Step zoom 18° 21° 24°

STAMPING - OPERATORE - STEREO
 Dimmer da 0 a 100
 Operator
 Strada 0-13 basisecondario

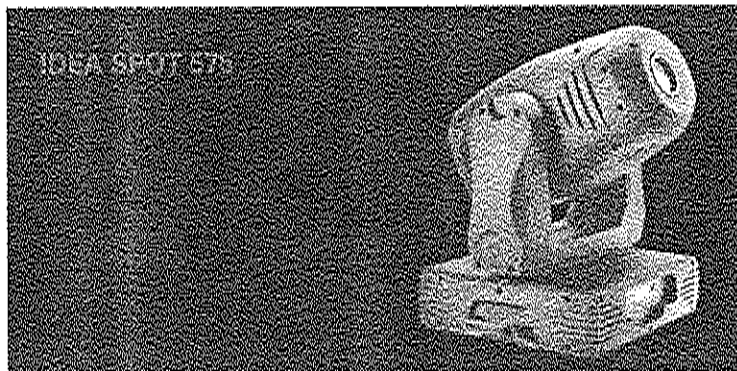

Idea Spot 575 utilizza una lampada a scarica da 575W con controllo dell'accensione da mixer, due ruote gobo personalizzabili, una ruota colori meccanica regolabile con effetti pulse a diverse velocità e un prisma a 3 fasce. La messa a fuoco è di tipo elettronica e lo zoom a step di 18°, 21°, 24°.

Idea Spot 575 è dotato di 8 programmi pre-impostati, 48 scene programmabili e può operare nelle modalità master-slave. Il suo riposizionamento pan tilt è automatico.

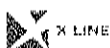

FLIGHT CASE IDEA 260 E 575

MANUALE

RICHIEDI IL CATALOGO NEWSLETTER

PALCO 3 E IDEA 50M INTERPRETANO IL FLAMENCO
 DELAY PARTY: PETE TONG
 HAMMAMET FESTIVAL

02 90 90 90 90



Copyright © SGM 2008

02 90 90 90 90
 02 90 90 90 90
 02 90 90 90 90
 02 90 90 90 90
 02 90 90 90 90
 02 90 90 90 90

02 90 90 90 90

02 90 90 90 90

espa2018.com / sgm@schreiber.it

- 1. CARATTERISTICHE
- 2. DESCRIZIONE
- 3. ACCESSORI
- 4. INFORMAZIONI
- 5. GARANZIA
- 6. SERVIZI
- 7. IMBATTI GARANTITO SGM
- 8. SERVIZI SGM

- 1. CARATTERISTICHE
- 2. DESCRIZIONE
- 3. ACCESSORI
- 4. INFORMAZIONI
- 5. GARANZIA
- 6. SERVIZI
- 7. IMBATTI GARANTITO SGM
- 8. SERVIZI SGM

- 1. CARATTERISTICHE
- 2. DESCRIZIONE
- 3. ACCESSORI
- 4. INFORMAZIONI
- 5. GARANZIA
- 6. SERVIZI
- 7. IMBATTI GARANTITO SGM
- 8. SERVIZI SGM

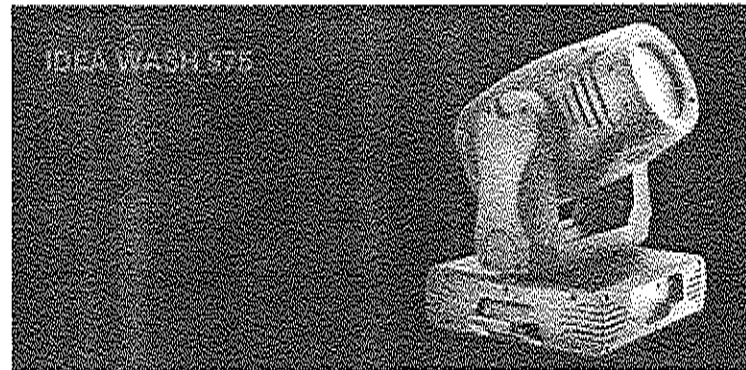

- 1. CARATTERISTICHE
- 2. DESCRIZIONE
- 3. ACCESSORI
- 4. INFORMAZIONI
- 5. GARANZIA
- 6. SERVIZI
- 7. IMBATTI GARANTITO SGM
- 8. SERVIZI SGM

Idea Wash 575 utilizza una lampada a scarica da 575W con controllo dell'accensione da mixer, una ruota colori con 7 filtri di colore, due filtri correzione temperatura colore, una ruota effetti con sagomatore a filo frost, effetti colore reimpostati e la miscelazione colore di tipo CMY.

Idea Wash 575 è dotato di 8 programmi pre-impostati + 48 scene programmabili e può operare nelle modalità master-slave; il suo riposizionamento pan tilt è automatico.

CARATTERISTICHE TECNICHE

- LAMPADA**
MSR 575/2 (7.200°K)
Durata media lampada 1.000 H
Lamp on/off remoto via DMX
- COLORI**
Ruota colori: 7 di colore + bianco
Effetto di Rainbow e velocità regolabile.
Correzione colore CMY avanzata
2 filtri conversione colori
Effetti di colore preimpostati
- EFFETTI**
Funzionamento automatico in master e slave
Sincronismo musicale
8 programmi pre-impostati
48 scene programmabili
Cambio colore con blackout
Ruota effetti con sagomatore a filo frost
- OTTICA**
Zoom motorizzato 7° 28°
- DIMMER - CINTURATORE - STROBO**
Dimmer da 0 a 100
Cinturatore
Strobo 0-12 flash/secondo

- PAN TILT**
Pan 540° (opzionale 630°)
Tilt 265°
8/16 bit resolution
Controllo velocità Pan Tilt
Ripristino automatico Pan Tilt
- INGRESSO**
Segnale di ingresso DMX 512
Modalità 16 bit 16 canali DMX
Modalità 8 bit 14 canali DMX
- SETTAGGI**
Auto test per tutte le funzioni
Visualizzazione di ogni canale DMX
Funzione "flip" del display, rotazione 180°
- CARATTERISTICHE ELETTRICHE**
Alimentazione: AC 220V, 50/60 Hz, su richiesta 120V
- DIMENSIONI**
(AxLxP): 50 x 50 x 38 cm
- PESO**
33,8 Kg
- CODICE**
G20_2013



SGM
S.p.A.
Via...
Tel. +39 02 76001111
Fax +39 02 76001112
www.sgm.it

www.sgm.it

www.sgm.it